

»»» 2025

综合产品册

浙江镭达生物科技有限公司

— 专注于生命科学领域耗材 —

INTRODUCTION

关于企业

浙江镭达生物科技有限公司成立于2018年，公司总部位于经济发达、风景秀丽的浙江东部沿海地区——台州。公司拥有专业的研发团队，目前已同国内知名院校与科研机构达成长期合作关系，共同进行新品的研发与测试。

我们以“科学为本，品质为上”的态度服务于客户，秉持“为生命科学事业提供优质服务”的信念，创立安进特AMNGENT品牌。安进特专注于生命科学领域耗材，在实验室领域、生物样本库领域、体外诊断领域为客户提供系统的耗材解决方案。目前企业已通过ISO9001、ISO13485、CE等质量体系认证。安进特品牌也在不断发展壮大，产品已远销美国、欧盟等100多个国家和地区。

公司同样拥有一支高素质、专业化的模具设计与研发团队。团队运用现代CAD/CAM技术，以及全面电脑数控加工中心的综合能力，为客户提供各类高品质的个性化开模定制服务。



DIRECTORY

实验室耗材解决方案

离心管	02
微型离心管	05
试剂槽	06
吸头	07
滤芯吸头	09
枪头适配表	11
瑞宁专用吸头	12
吸管	13
PCR管	14
PCR板	15
细菌培养皿	16
接种环	17
细胞推刮器	18
PC三角摇瓶	19
手套	20
血清移液管	21
细胞过滤器	22
细胞培养皿	23
共聚焦培养皿	24
细胞培养瓶	25
细胞培养板	26
酶标板	27

样本库耗材解决方案

常规型冻存管	29
2D冻存管	33
2D自动化盖冻存管	35

DIRECTORY

SBS冻存管	36
纸冻存盒	38
翻盖冻存盒/铆钉翻盖盒	39
PP冻存盒	40
PC冻存盒	41
程序降温盒	42
冻存架	43
扫描枪 & 扫描仪/SBS单道开盖器	45
SBS多道开盖器/SBS整板开盖器	46
自动化移液工作站/开盖移液对接模块	47
常规型冻存管开盖器/低温标签打印机&标签	48
样本库管理软件	49

IVD耗材解决方案

低位盖螺口管	51
连盖螺口管	55
低位盖螺口管（无密封圈）	56
高位盖螺口管	57
广口试剂瓶	58
血清瓶	61
样品管	63
储液槽	64
深孔板	65
Hamilton自动化吸头	66
Tecan自动化吸头	67
Beckman自动化吸头	68



实验室耗材

解决方案

安进特提供实验室生物医学的常备耗材，包括分子生物学、微生物检测、细胞培养、其他通用类耗材，为客户提供系统的耗材解决方案。

离心管

Centrifuge Tubes

产品特点

- 医疗级聚丙烯材质，保证了产品的生物安全性，可提供医疗级材质报告
- 无内毒素和细胞毒素
- 无DNA酶、RNA酶
- 无重金属、无邻苯等析出，确保样品安全
- 十万级洁净车间生产，可提供药监局检测报告
- **CE**

*以上均可提供第三方报告或者关联产品报告



- 15ml和50ml锥型底、50ml站立款可选；无菌泡沫架装、无菌袋装多种包装规格可选
- 刻度线清晰准确，刻度值误差：正负0.1以内
- 预制书写区，白色书写区域为核心配方油墨，适配任何水彩笔、Mark笔、白板笔书写，不掉墨、不收墨



- 管盖双螺纹设计，适合单手操作
- 管盖采用旋脱生产工艺，和管体匹配丝滑，拧盖无阻尼感
- 管体底部气封生产工艺，强压下管体无漏液
- 产品密封性好：可耐受-90Kpa压强下及40°C恒温下密封测试实验不漏，可提供检测报告
- 耐受温度范围：-80°C - 121°C
- 耐受离心力：15ml离心管：12000G；50ml离心管：9500G



产品型号	容量	管底	最大离心力 (*g)	无菌	无酶	包装规格
220015	15ml	锥形底	12000	是	是	25支/包, 20包/箱
220050	50ml	锥形底	9500	是	是	25支/包, 20包/箱
220250	50ml	可站立底	9500	是	是	25支/包, 20包/箱
221015	15ml	锥形底	12000	是	是	50支/泡沫架, 10泡沫架/箱
221050	50ml	锥形底	9500	是	是	25支/泡沫架, 20泡沫架/箱
225015	15ml	锥形底	12000	否	是	100支管/包, 100支盖/包, 500套/箱
225050	50ml	锥形底	9500	否	是	100支管/包, 100支盖/包, 500套/箱

尺寸图

Dimensions=mm

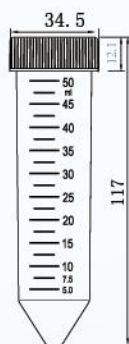

50ml锥底离心管
220050/221050

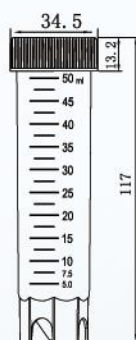

50ml自站立离心管
220250



15ml锥底离心管
220015/221015



微型离心管

Microcentrifuge Tubes

产品特点

- 医疗级聚丙烯材质
- 0.5ml、0.6ml、1.5ml、2.0ml多种规格可选
- 管体高透明，便于样本观测
- 管盖独特设计，增强密封性，可单手操作
- 平盖设计易于书写和标记
- 无DNase、RNase，无内毒素
- 耐受温度范围：-80°C - 121°C
- 耐受最大离心力：16000G，适用于高速离心



产品型号	容量	低吸附	无菌	无酶	包装规格
240005	0.5ml	否	否	是	500个/包/盒, 10包/箱
240006	0.6ml	否	否	是	500个/包/盒, 10包/箱
240015	1.5ml	否	否	是	500个/包/盒, 10包/箱
240020	2.0ml	否	否	是	500个/包/盒, 10包/箱
241006	0.6ml	是	否	是	500个/包/盒, 10包/箱
241015	1.5ml	是	否	是	500个/包/盒, 10包/箱
241020	2.0ml	是	否	是	500个/包/盒, 10包/箱
240106	0.6ml	否	是	是	50个/包, 10包/盒, 4盒/箱
240115	1.5ml	否	是	是	50个/包, 10包/盒, 4盒/箱
240120	2.0ml	否	是	是	50个/包, 10包/盒, 4盒/箱

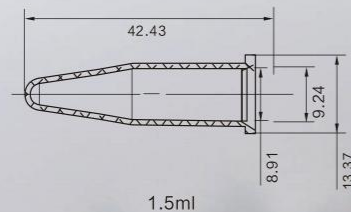
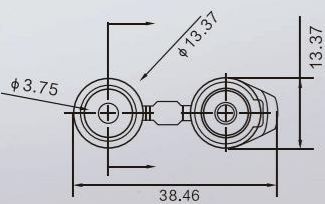

Dimensions=mm

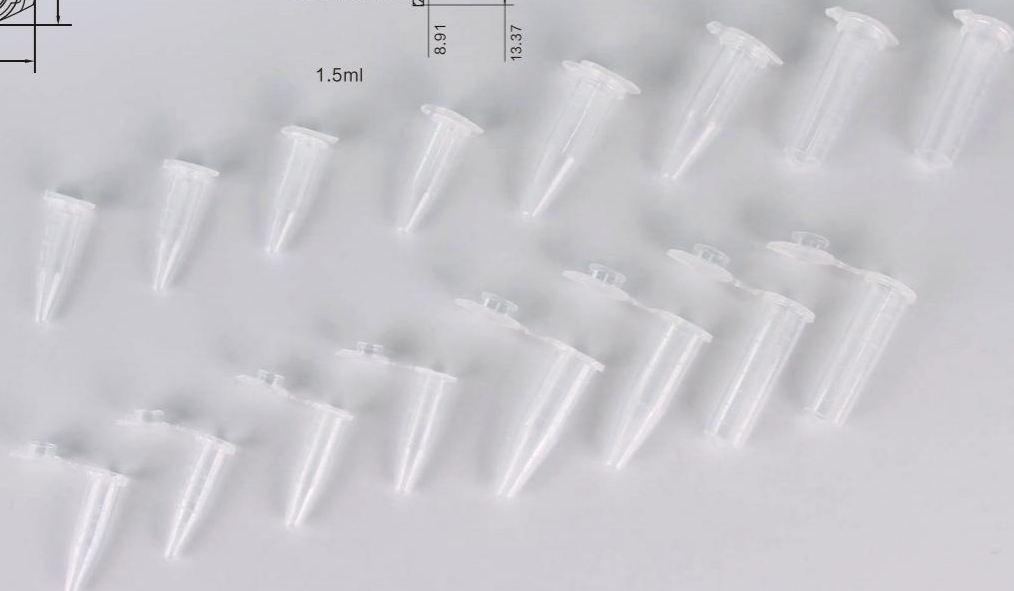



试剂槽

Solution Basins

产品特点

- 提供PS白色和PVC透明色两种材质
- PS白色试剂槽为独立包装，无菌无酶、无热原，U型易撕口设计；PVC透明色试剂槽为散装
- 提供10ml、25ml、55ml、100ml多容量可选

产品型号	容量	材料	无菌	无酶	包装方式	包装规格
280010	10ml	PS	是	是	独立包装	100个/箱
280025	25ml	PS	是	是	独立包装	100个/箱
280050	55ml	PS	是	是	独立包装	100个/箱
280100	100ml	PS	是	是	独立包装	100个/箱
280051	55ml	PVC	否	否	散装	10个/包，600个/箱

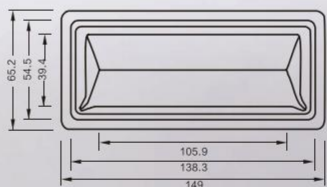

280050/280051

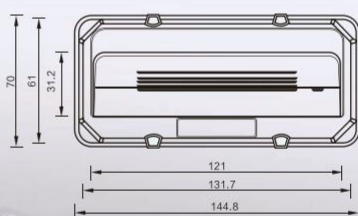

280025

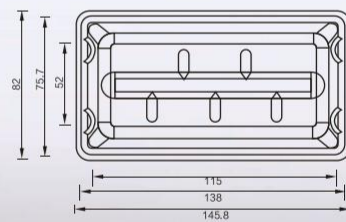

280100

Dimensions=mm



吸头

Pipette Tips

产品特点

- 医疗级聚丙烯材质
- 提供常规与低吸附两款
- 提供10 μ L、10 μ L加长、200 μ L、300 μ L、1000 μ L和1250 μ L多款可选
- 适配标准手动和电子移液器
- 无DNase、RNase，无致热原
- 提供无酶袋装、叠装和无菌架装
- 可耐受121 $^{\circ}$ C高温高压灭菌

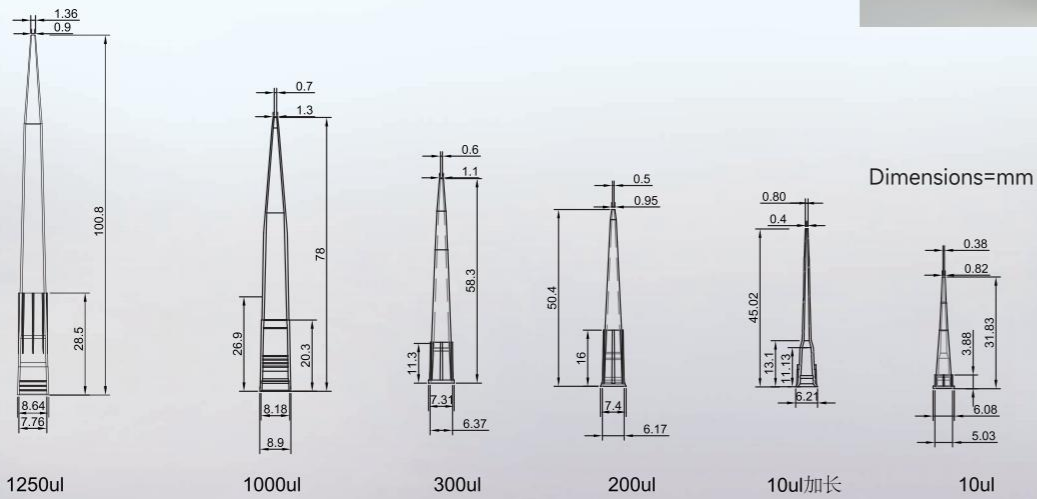

产品型号	容量	颜色	低吸附	无菌	无酶	包装规格
430010	10 μ L	透明	否	否	是	袋装, 1000支/包, 10包/箱
440010	10 μ L	透明	否	是	是	盒装, 96支/盒, 50盒/箱
460010	10 μ L	透明	否	否	是	叠装, 96支/叠, 10叠/内盒, 10内盒/箱
450010	10 μ L	透明	是	是	是	盒装, 96支/盒, 50盒/箱
470010	10 μ L	透明	是	否	是	叠装, 96支/叠, 10叠/内盒, 10内盒/箱
430011	10 μ L加长	透明	否	否	是	袋装, 500支/包, 20包/箱
440011	10 μ L加长	透明	否	是	是	盒装, 96支/盒, 50盒/箱
460011	10 μ L加长	透明	否	否	是	叠装, 96支/叠, 10叠/内盒, 10内盒/箱
450011	10 μ L加长	透明	是	是	是	盒装, 96支/盒, 50盒/箱
470011	10 μ L加长	透明	是	否	是	叠装, 96支/叠, 10叠/内盒, 10内盒/箱
430200	200 μ L	透明黄	否	否	是	袋装, 1000支/包, 10包/箱
430201	200 μ L	透明	否	否	是	袋装, 1000支/包, 10包/箱
440200	200 μ L	透明黄	否	是	是	盒装, 96支/盒, 50盒/箱
440201	200 μ L	透明	否	是	是	盒装, 96支/盒, 50盒/箱
460200	200 μ L	透明黄	否	否	是	叠装, 96支/叠, 10叠/内盒, 10内盒/箱
450200	200 μ L	透明黄	是	是	是	盒装, 96支/盒, 50盒/箱
470200	200 μ L	透明黄	是	否	是	叠装, 96支/叠, 10叠/内盒, 10内盒/箱
430301	300 μ L	透明	否	否	是	袋装, 1000支/包, 10包/箱
440301	300 μ L	透明	否	是	是	盒装, 96支/盒, 50盒/箱
460300	300 μ L	透明	否	否	是	叠装, 96支/叠, 10叠/内盒, 10内盒/箱
470300	300 μ L	透明	是	否	是	叠装, 96支/叠, 10叠/内盒, 10内盒/箱
431000	1000 μ L	透明蓝	否	否	是	袋装, 1000支/包, 10包/箱
431001	1000 μ L	透明	否	否	是	袋装, 1000支/包, 10包/箱
441000	1000 μ L	透明蓝	否	是	是	盒装, 96支/盒, 30盒/箱
441001	1000 μ L	透明	否	是	是	盒装, 96支/盒, 30盒/箱
461000	1000 μ L	透明蓝	否	否	是	叠装, 96支/叠, 8叠/内盒, 10内盒/箱
451000	1000 μ L	透明蓝	是	是	是	盒装, 96支/盒, 30盒/箱
471000	1000 μ L	透明蓝	是	否	是	叠装, 96支/叠, 8叠/内盒, 10内盒/箱
431250	1250 μ L	透明	否	否	是	袋装, 500支/包, 10包/箱
441250	1250 μ L	透明	否	是	是	盒装, 96支/盒, 30盒/箱
461250	1250 μ L	透明	否	否	是	叠装, 96支/叠, 8叠/内盒, 10内盒/箱
451250	1250 μ L	透明	是	是	是	盒装, 96支/盒, 30盒/箱
471250	1250 μ L	透明	是	否	是	叠装, 96支/叠, 8叠/内盒, 10内盒/箱

滤芯吸头

Filter Pipette Tips

产品特点

- 医疗级聚丙烯材质，滤芯医疗级聚乙烯材质
- 提供常规与低吸附两款
- 10 μ L、10 μ L加长、20 μ L、50 μ L、100 μ L、200 μ L、200 μ L加长、300 μ L、1000 μ L、1250 μ L多款可选
- 无DNase、RNase，无致热原
- 提供无酶袋装与无菌架装

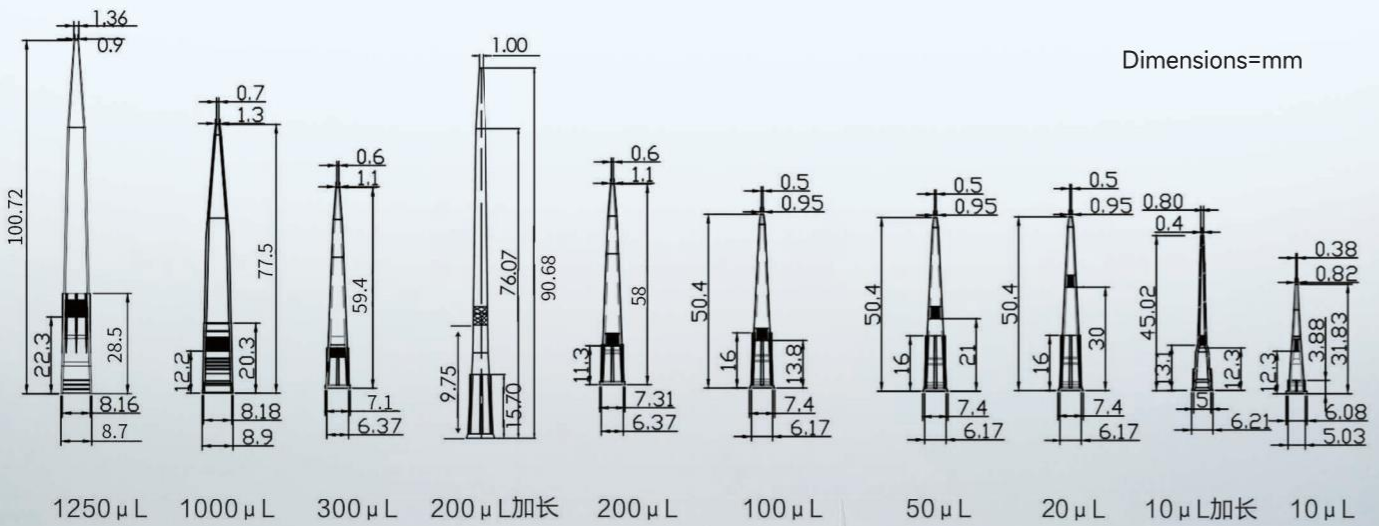
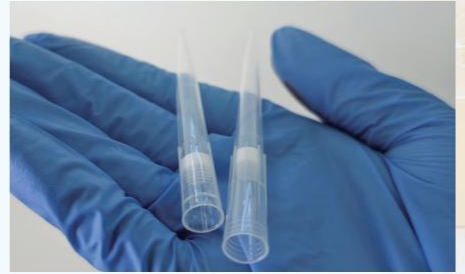

产品型号	容量	颜色	低吸附	无菌	无酶	包装规格
400010	10 μ L	透明	否	否	是	袋装, 1000支/包, 10包/箱
420010	10 μ L	透明	否	是	是	盒装, 96支/盒, 10盒/内盒, 50盒/箱
480010	10 μ L	透明	是	是	是	盒装, 96支/盒, 10盒/内盒, 50盒/箱
400011	10 μ L加长	透明	否	否	是	袋装, 500支/包, 20包/箱
420011	10 μ L加长	透明	否	是	是	盒装, 96支/盒, 10盒/内盒, 50盒/箱
480011	10 μ L加长	透明	是	是	是	盒装, 96支/盒, 10盒/内盒, 50盒/箱
400020	20 μ L	透明	否	否	是	袋装, 1000支/包, 10包/箱
420020	20 μ L	透明	否	是	是	盒装, 96支/盒, 10盒/内盒, 50盒/箱
480020	20 μ L	透明	是	是	是	盒装, 96支/盒, 10盒/内盒, 50盒/箱
400050	50 μ L	透明	否	否	是	袋装, 1000支/包, 10包/箱
420050	50 μ L	透明	否	是	是	盒装, 96支/盒, 10盒/内盒, 50盒/箱
480050	50 μ L	透明	是	是	是	盒装, 96支/盒, 10盒/内盒, 50盒/箱
400100	100 μ L	透明	否	否	是	袋装, 1000支/包, 10包/箱
420100	100 μ L	透明	否	是	是	盒装, 96支/盒, 10盒/内盒, 50盒/箱
480100	100 μ L	透明	是	是	是	盒装, 96支/盒, 10盒/内盒, 50盒/箱
400200	200 μ L	透明	否	否	是	袋装, 1000支/包, 10包/箱
420200	200 μ L	透明	否	是	是	盒装, 96支/盒, 10盒/内盒, 50盒/箱
420201	200 μ L加长	透明	否	是	是	盒装, 96支/盒, 6盒/内盒, 30盒/箱
480200	200 μ L	透明	是	是	是	盒装, 96支/盒, 10盒/内盒, 50盒/箱
400300	300 μ L	透明	否	否	是	袋装, 1000支/包, 10包/箱
420300	300 μ L	透明	否	是	是	96支/盒, 8盒/内盒, 40盒/箱
480300	300 μ L	透明	是	是	是	96支/盒, 8盒/内盒, 40盒/箱
401000	1000 μ L	透明	否	否	是	袋装, 1000支/包, 10包/箱
421000	1000 μ L	透明	否	是	是	96支/盒, 6盒/内盒, 30盒/箱
481000	1000 μ L	透明	是	是	是	96支/盒, 6盒/内盒, 30盒/箱
401250	1250 μ L	透明	否	否	是	袋装, 500支/包, 10包/箱
421250	1250 μ L	透明	否	是	是	96支/盒, 6盒/内盒, 30盒/箱
481250	1250 μ L	透明	是	是	是	96支/盒, 6盒/内盒, 30盒/箱

瑞宁专用吸头

Pipette Tips For Rainin

产品特点

- 医疗级聚丙烯材质
- 适配瑞宁LTS移液器
- 20 μ L、200 μ L、300 μ L、1000 μ L、1200 μ L多容量可选
- 提供常规款与滤芯款，无酶袋装、叠装和无菌架装
- 无DNase、RNase、无致热原



产品型号	有无滤芯	容量	低吸附	无菌	无酶	包装规格
R430020	无滤芯	20 μ L	否	否	是	500个/包, 20包/箱
R430200	无滤芯	200 μ L	否	否	是	1000个/包, 10包/箱
R430300	无滤芯	300 μ L	否	否	是	1000个/包, 10包/箱
R431000	无滤芯	1000 μ L	否	否	是	1000个/包, 5包/箱
R431200	无滤芯	1200 μ L	否	否	是	1000个/包, 5包/箱
R460020	无滤芯	20 μ L	否	否	是	叠装, 96支/叠, 10叠/盒, 10盒/箱
R460200	无滤芯	200 μ L	否	否	是	叠装, 96支/叠, 10叠/盒, 10盒/箱
R460300	无滤芯	300 μ L	否	否	是	叠装, 96支/叠, 10叠/盒, 10盒/箱
R461000	无滤芯	1000 μ L	否	否	是	96支/叠, 8叠/盒, 10盒/箱
R440020	无滤芯	20 μ L	否	是	是	96支/盒, 10盒/内盒, 5内盒/箱
R440200	无滤芯	200 μ L	否	是	是	96支/盒, 10盒/内盒, 5内盒/箱
R440300	无滤芯	300 μ L	否	是	是	96支/盒, 10盒/内盒, 5内盒/箱
R441000	无滤芯	1000 μ L	否	是	是	96支/盒, 10盒/内盒, 5内盒/箱
R441200	无滤芯	1200 μ L	否	是	是	96支/盒, 10盒/内盒, 5内盒/箱
R450020	无滤芯	20 μ L	是	是	是	96支/盒, 10盒/内盒, 5内盒/箱
R450200	无滤芯	200 μ L	是	是	是	96支/盒, 10盒/内盒, 5内盒/箱
R450300	无滤芯	300 μ L	是	是	是	96支/盒, 10盒/内盒, 5内盒/箱
R451000	无滤芯	1000 μ L	是	是	是	96支/盒, 10盒/内盒, 5内盒/箱
R451200	无滤芯	1200 μ L	是	是	是	96支/盒, 10盒/内盒, 5内盒/箱
R400020	有滤芯	20 μ L	否	是	是	500个/包, 20包/箱
R400200	有滤芯	200 μ L	否	是	是	1000个/包, 10包/箱
R400300	有滤芯	300 μ L	否	是	是	1000个/包, 10包/箱
R401000	有滤芯	1000 μ L	否	是	是	1000个/包, 5包/箱
R401200	有滤芯	1200 μ L	否	否	是	1000个/包, 5包/箱
R420020	有滤芯	20 μ L	否	是	是	96支/盒, 10盒/内盒, 5内盒/箱
R420200	有滤芯	200 μ L	否	是	是	96支/盒, 10盒/内盒, 5内盒/箱
R420300	有滤芯	300 μ L	否	是	是	96支/盒, 10盒/内盒, 5内盒/箱
R421000	有滤芯	1000 μ L	否	是	是	96支/盒, 10盒/内盒, 5内盒/箱
R421200	有滤芯	1200 μ L	否	是	是	96支/盒, 10盒/内盒, 5内盒/箱
R480020	有滤芯	20 μ L	是	是	是	96支/盒, 10盒/内盒, 5内盒/箱
R480200	有滤芯	200 μ L	是	是	是	96支/盒, 10盒/内盒, 5内盒/箱
R480300	有滤芯	300 μ L	是	是	是	96支/盒, 10盒/内盒, 5内盒/箱
R481000	有滤芯	1000 μ L	是	是	是	96支/盒, 10盒/内盒, 5内盒/箱
R481200	有滤芯	1200 μ L	是	是	是	96支/盒, 10盒/内盒, 5内盒/箱

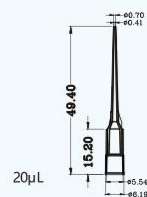
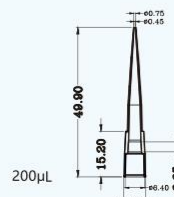
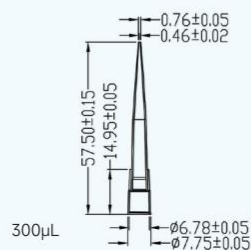
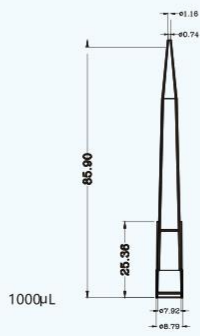
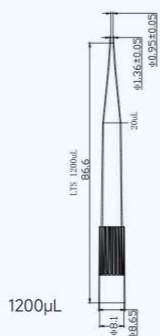

Dimensions=mm

吸管

Transfer Pipets

产品特点

- 优质聚乙烯材质，高韧性，透明度高
- 管体和球茎加厚设计，方便移液及细胞吹打
- 弹性吸囊，回弹恢复性好
- 细长柔软，方便快速转移液体，完美替代胶头滴管
- 电子束灭菌
- 提供消毒型独立纸塑包装和非消毒型散装



产品型号	容量	长度	无菌	无酶	包装方式	包装规格
330001	1ml	159mm	否	否	散装	500个/盒, 2000个/箱
330011	1ml	159mm	是	是	独立包装	500个/盒, 2000个/箱
330201	2ml	155mm	否	否	散装	500个/盒, 2000个/箱
330211	2ml	155mm	是	是	独立包装	500个/盒, 2000个/箱
330301	3ml	160mm	否	否	散装	500个/盒, 2000个/箱
330311	3ml	160mm	是	是	独立包装	500个/盒, 2000个/箱
330302	3ml加长	185mm	否	否	散装	500个/盒, 2000个/箱
330312	3ml加长	185mm	是	是	独立包装	500个/盒, 2000个/箱

Dimensions=mm

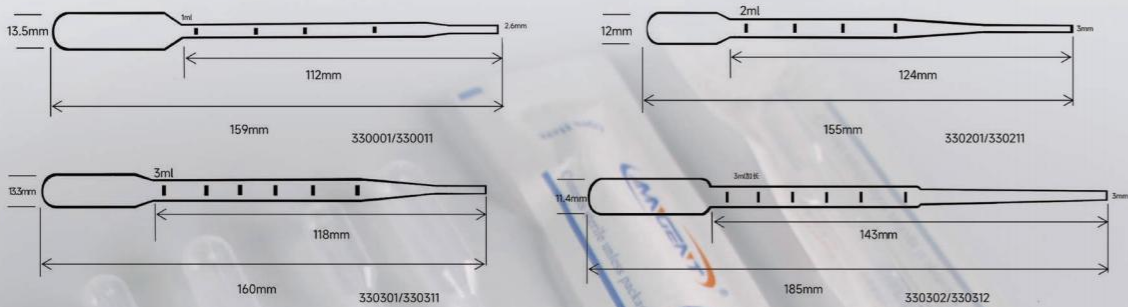

330001/330011

330201/330211

330301/330311

330302/330312

PCR管

PCR Tubes

产品特点

- 医疗级聚丙烯材质
- **超薄管壁**，极快温度传导
- 平盖设计，适用于实时定量PCR实验
- 特殊密封设计，**有效避免爆盖**问题
- **无DNase、RNase**，无内毒素
- 工作温度：**-20°C~100°C**可配套常规品牌PCR仪，可承受全支撑转子
- **离心力：6000G**



产品型号	容量	颜色	款式	管盖	无 酶	包装规格
310008	0.1ml/八连	透明	AXYGEN款	平盖	是	125 125条/包/盒, 10盒/箱
310108	0.1ml/八连	白色	AXYGEN款	平盖	是	125 125条/包/盒, 10盒/箱
311008	0.1ml/八连	透明	罗氏款	平盖	是	125 125条/包/盒, 10盒/箱
311108	0.1ml/八连	白色	罗氏款	平盖	是	125 125条/包/盒, 10盒/箱
320002	0.2ml单管	透明	通用	平盖	是	1000 1000只/包/盒, 10盒/箱
320108	0.2ml/八连	透明	AXYGEN款	平盖	是	125 125条/包/盒, 10盒/箱
320128	0.2ml/八连	透明	罗氏款	平盖	是	125 125条/包/盒, 10盒/箱
320158	0.2ml/八连	透明	通用	凸盖	是	125 125条/包/盒, 10盒/箱

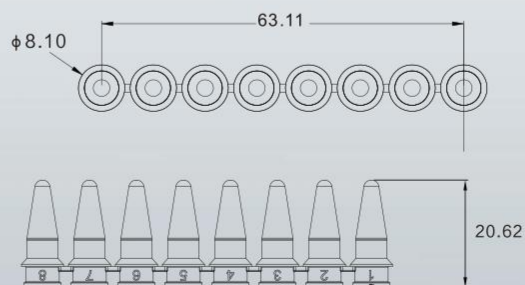

320108

Dimensions=mm

PCR板

PCR Plates

产品特点

- 医疗级聚丙烯材质
- 超薄管壁，极快温度传导
- 适用于实时荧光定量实验
- 无裙边、半裙边、全裙边多款可选
- 板面平整，孔周凸起，便于封板膜粘贴
- 无DNase、RNase，无内毒素
- 封版膜采用医疗级聚丙烯材质
- 无自发荧光，保证实验准确性
- 压敏膜，提高实验方便性及光学数据准确性



产品型号	容量	颜色	裙边	款式	无酶	包装规格
310196	0.1ml	透明	无裙边	通用	是	10个/包, 50个/箱
310096	0.1ml	透明	半裙边	罗氏	是	10个/包, 50个/箱
313196	0.1ml	白色	无裙边	通用	是	10个/包, 50个/箱
313096	0.1ml	白色	半裙边	罗氏	是	10个/包, 50个/箱
310396	0.1ml	透明	半裙边	ABI通用	是	10个/包, 50个/箱
310596	0.1ml	透明	全裙边	工作站	是	10个/包, 50个/箱
313596	0.1ml	白色	全裙边	工作站	是	10个/包, 50个/箱
320196	0.2ml	透明	无裙边	通用	是	10个/包, 50个/箱
320096	0.2ml	透明	半裙边	罗氏	是	10个/包, 50个/箱
323196	0.2ml	白色	无裙边	通用	是	10个/包, 50个/箱
323096	0.2ml	白色	半裙边	罗氏	是	10个/包, 50个/箱
320396	0.2ml	透明	半裙边	ABI通用	是	10个/包, 50个/箱
326000 (封版膜)	—	透明	—	压敏	是	100张/盒/箱
326010 (封版膜)	—	透明	—	压敏带撕边	是	100张/盒/箱
326020 (封版膜)	—	透明	—	透明粘性	是	100张/盒/箱

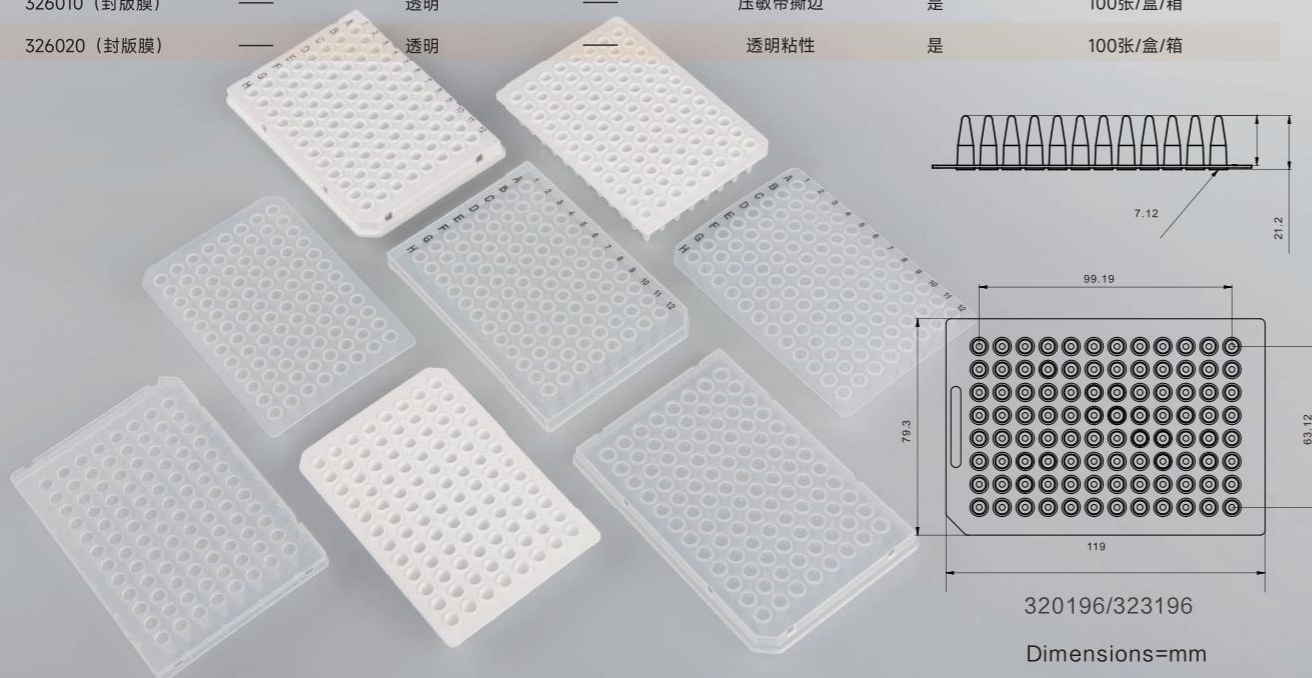

细菌培养皿

Petri Dishes

产品特点

- 医疗级聚苯乙烯材质
- 60mm、90mm、150mm三种规格尺寸可选
- 透气设计，方便气体交换
- 堆叠设计



产品型号	尺寸	颜色	无菌	包装规格
401560	60mm	透明	是	10个/包, 50包/箱
401690	90mm	透明	是	10个/包, 50包/箱
401515	150mm	透明	是	10个/包, 20包/箱

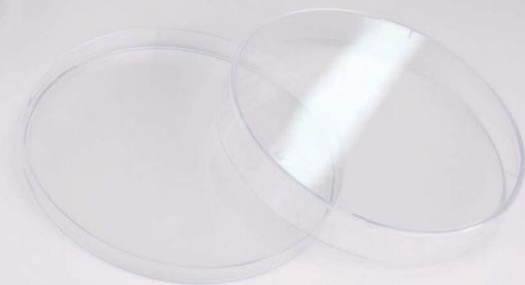
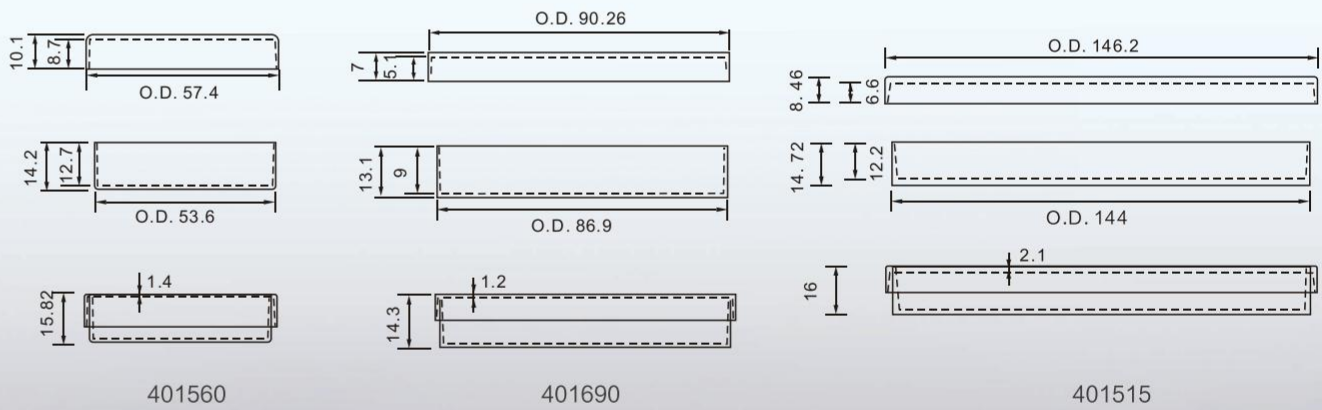

接种环

Inoculating Loops & Needles

产品特点

- 医疗级聚苯乙烯材质
- 产品高韧性，方便划线与点植
- 接种环提供1 μ l、10 μ l规格，环口经过严格测量，提高接种容量精确性
- 接种环另一端可当做接种针使用
- 电子束灭菌
- 自封袋包装，内置精美说明卡片，保护产品运输免受损害



产品型号	容量	颜色	无菌	无酶	包装规格
550001	1 μ l	蓝色	是	是	25支/包, 40包/箱
550101	1 μ l	蓝色	是	是	独立包装, 500支/箱
550002	10 μ l	橙色	是	是	25支/包, 40包/箱
550102	10 μ l	橙色	是	是	独立包装, 500支/箱

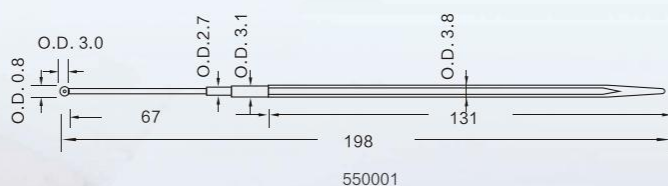
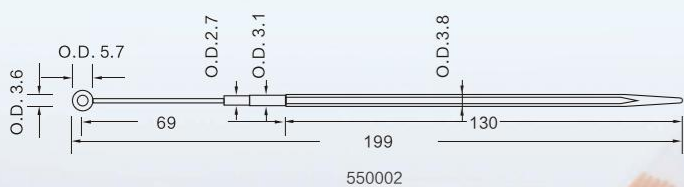

Dimensions=mm



细胞推刮器

Cell Spreaders

产品特点

- 医疗级聚苯乙烯材质
- 表面光滑，尾部向上设计降低对琼脂表面损坏
- L型设计便于使用
- 电子束灭菌
- 提供**独立纸塑包装**或**10支/自封袋包装**，自封袋内置精美卡片，保护产品运输安全



产品型号	颜色	无菌	无酶	包装规格
560001	橙色	是	是	独立包装，500支/箱
560010	橙色	是	是	10支/包，50包/箱



Dimensions=mm



PC三角摇瓶

PC Conical Flasks

产品特点

- 医疗级聚碳酸酯材质
- 多种规格容量可选
- 可根据实验要求分为密封盖和0.2μm透气盖
- 产品耐受温度：-80°C~121°C
- 电子束灭菌
- 无DNase、RNase，无内毒素

Dimensions=mm

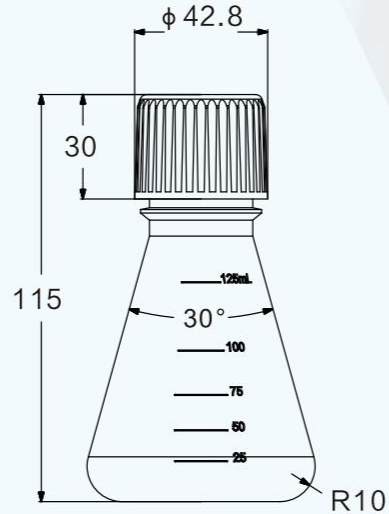

570125

产品型号	容量	无菌	无酶	包装规格
570125	125ml	是	是	1个/包, 24个/箱
570250	250ml	是	是	1个/包, 12个/箱
570500	500ml	是	是	1个/包, 12个/箱
571000	1000ml	是	是	1个/包, 6个/箱
572800	2.8L	是	是	1个/包, 6个/箱
575000	5L	是	是	1个/包, 4个/箱



手套

Gloves

产品特点

- 提供**无粉乳胶**和**丁腈**两种材质手套
- 手套**低致敏性**，**马来西亚原装**，**无蛋白**，不会出现过敏反应
- 手套**纹路设计**，方便佩戴抓握操作；**卷边碗口设计**，脱戴更高效
- **符合欧盟标准**，通过**生物相容性测试**

产品型号	材质	尺寸	颜色	包装规格
520001	丁腈	XS号	蓝色	100只/盒, 10盒/箱
520002	丁腈	S号	蓝色	100只/盒, 10盒/箱
520003	丁腈	M号	蓝色	100只/盒, 10盒/箱
520004	丁腈	L号	蓝色	100只/盒, 10盒/箱
520005	丁腈	XL号	蓝色	100只/盒, 10盒/箱
530001	乳胶	XS号	本色	100只/盒, 10盒/箱
530002	乳胶	S号	本色	100只/盒, 10盒/箱
530003	乳胶	M号	本色	100只/盒, 10盒/箱
530004	乳胶	L号	本色	100只/盒, 10盒/箱
530005	乳胶	XL号	本色	100只/盒, 10盒/箱



血清移液管

Serological Pipettes

产品特点

- 医疗级聚苯乙烯材质
- 提供1ml、2ml、5ml、10ml、25ml、50ml、100ml规格，对应7种区分颜色
- 升序和降序双向刻度设计，可直观读取剩余液体数量
- 聚烯烃过滤芯，有效防止过量吸液对移液设备的损伤
- 电子束消毒处理，无致热原、无细胞毒素、无DNase、无RNase
- 产品独立包装，有**纸塑包装**、**塑塑包装**两种选择，有效防止污染，方便取用



产品型号	容量	颜色	嘴部成型	无菌	无酶	包装规格
720001	1ml	黄色	拉伸款	是	是	独立纸塑包装，50个/包，10包/箱
720002	2ml	绿色	拉伸款	是	是	独立纸塑包装，50个/包，10包/箱
720005	5ml	蓝色	拉伸款	是	是	独立纸塑包装，50个/包，10包/箱
720010	10ml	橙色	焊接款	是	是	独立纸塑包装，50个/包，8包/箱
720025	25ml	红色	焊接款	是	是	独立纸塑包装，25个/包，8包/箱
720050	50ml	黑色	焊接款	是	是	独立纸塑包装，25个/包，4包/箱
720100	100ml	紫色	焊接款	是	是	独立纸塑包装，25个/包，4包/箱
721001	1ml	黄色	拉伸款	是	是	独立塑塑包装，50个/包，10包/箱
721002	2ml	绿色	拉伸款	是	是	独立塑塑包装，50个/包，10包/箱
721005	5ml	蓝色	拉伸款	是	是	独立塑塑包装，50个/包，10包/箱
721010	10ml	橙色	拉伸款	是	是	独立塑塑包装，50个/包，8包/箱
721025	25ml	红色	焊接款	是	是	独立塑塑包装，25个/包，8包/箱
721050	50ml	黑色	焊接款	是	是	独立塑塑包装，25个/包，4包/箱
721100	100ml	紫色	焊接款	是	是	独立塑塑包装，25个/包，4包/箱

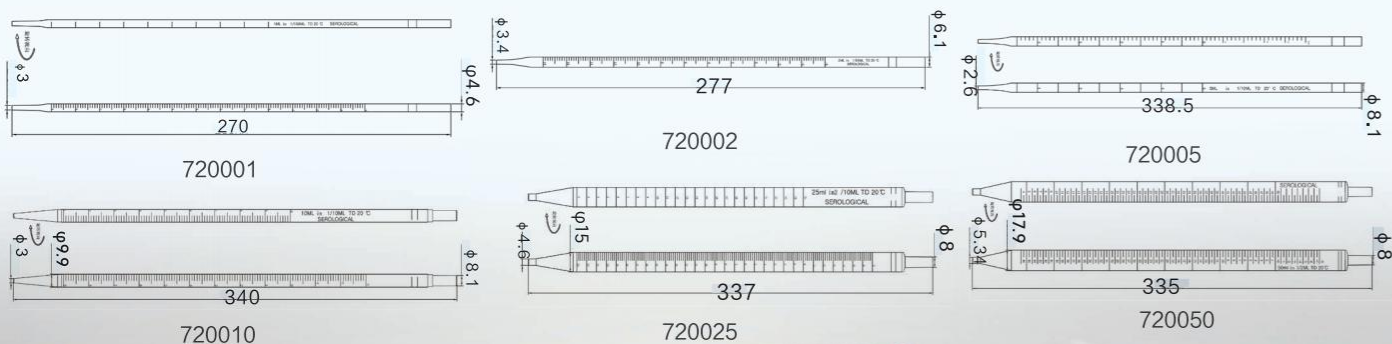

Dimensions=mm

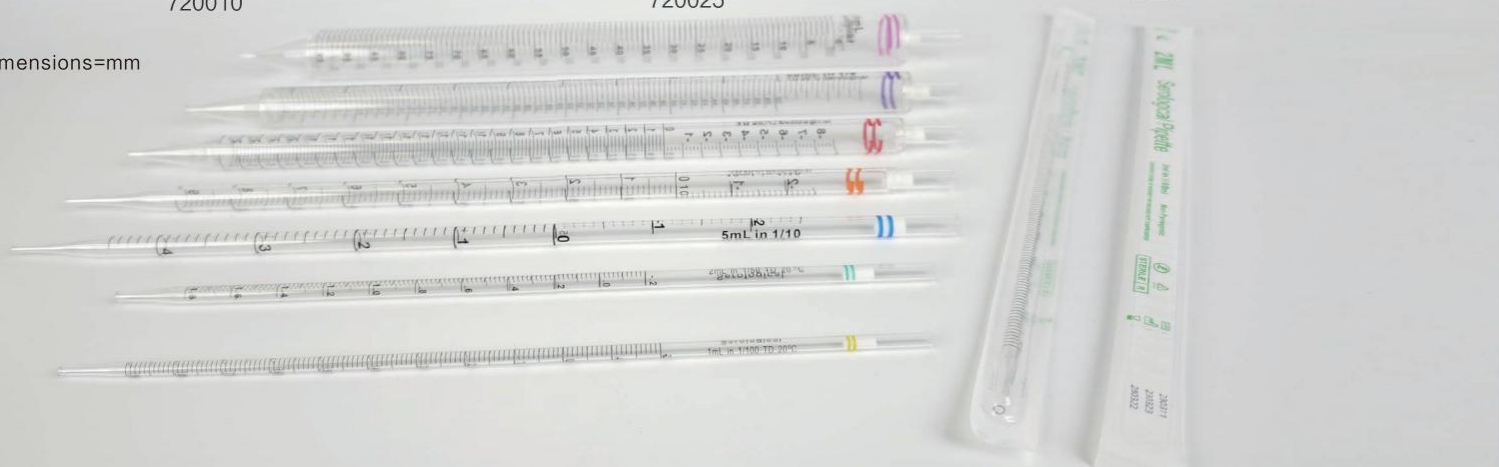

细胞过滤器

Cell Strainer

产品特点

- 进口尼龙筛网
- 40 μ m、70 μ m、100 μ m多种孔径可选
- 人工力学设计，圆形手柄，便于操作
- 适配50ml离心管
- 无DNase、RNase，无内毒素
- 独立包装，电子束灭菌



产品型号	滤网孔径	颜色	无菌	无酶	包装规格
700040	40 μ m	蓝色	是	是	独立包装，100个/箱
700070	70 μ m	白色	是	是	独立包装，100个/箱
700100	100 μ m	黄色	是	是	独立包装，100个/箱

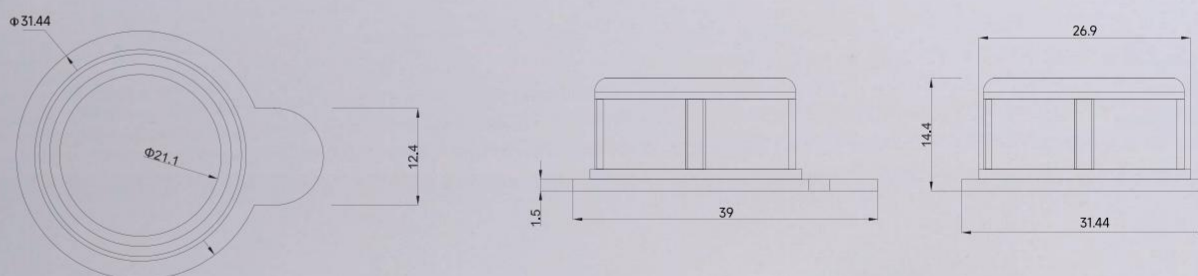

Dimensions=mm



细胞培养皿

Cell Culture Dishes

产品特点

- 高透明度聚苯乙烯材质
- 底面平坦透明，显微镜下不会发光扭曲变形
- 皿盖有叠放定位环，易于叠放
- 皿盖通气栅设计，确保气体交换
- 培养表面真空等离子处理（TC处理），细胞贴壁性优良
- 电子束灭菌，无菌包装
- 无热原，无内毒素

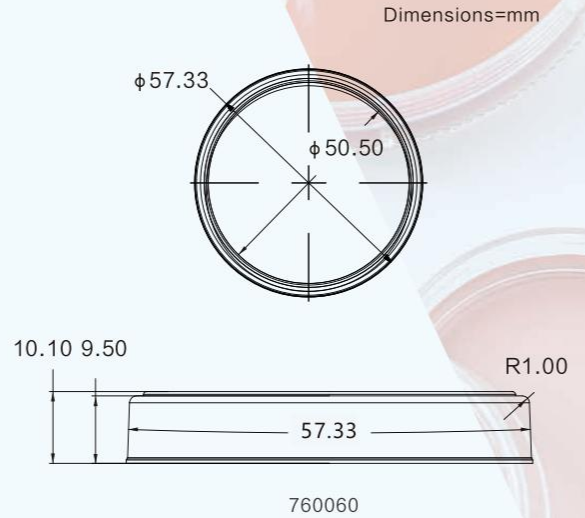

产品型号	尺寸	TC处理	带握环	无菌	无酶	包装规格
760035	35×10mm	是	否	是	是	20个/包, 25包/箱
760060	60×15mm	是	否	是	是	20个/包, 25包/箱
760100	100×20mm	是	否	是	是	10个/包, 30包/箱
760035-1	35×10mm	是	是	是	是	20个/包, 25包/箱
760060-1	60×15mm	是	是	是	是	20个/包, 25包/箱
760100-1	100×20mm	是	是	是	是	10个/包, 30包/箱
760150-1	150×20mm	是	是	是	是	5个/包, 12包/箱
762035	35×10mm	否	是	是	是	10个/包, 50包/箱
762060	60×15mm	否	是	是	是	10个/包, 50包/箱
762100	100×20mm	否	是	是	是	10个/包, 30包/箱
762150	150×20mm	否	是	是	是	5个/包, 12包/箱



共聚焦培养皿

Confocal Petri Dishes

产品特点

- 高透明聚苯乙烯材质，易于观察
- 皿盖皿底设置多卡位和卡槽，满足实验的多样性和便捷性
- 进口硼硅酸盐玻底，底面平整透明，有效避免光的去偏振化
- 电子束灭菌，无菌包装
- 无内毒素

产品型号	皿孔直径	TC处理	无菌	无酶	包装规格
763015	15mm	是	是	是	10个/包, 20包/箱
763020	20mm	是	是	是	10个/包, 20包/箱
763515	15mm	是	是	是	吸塑独立包装, 20个/盒, 10盒/箱
763520	20mm	是	是	是	吸塑独立包装, 20个/盒, 10盒/箱

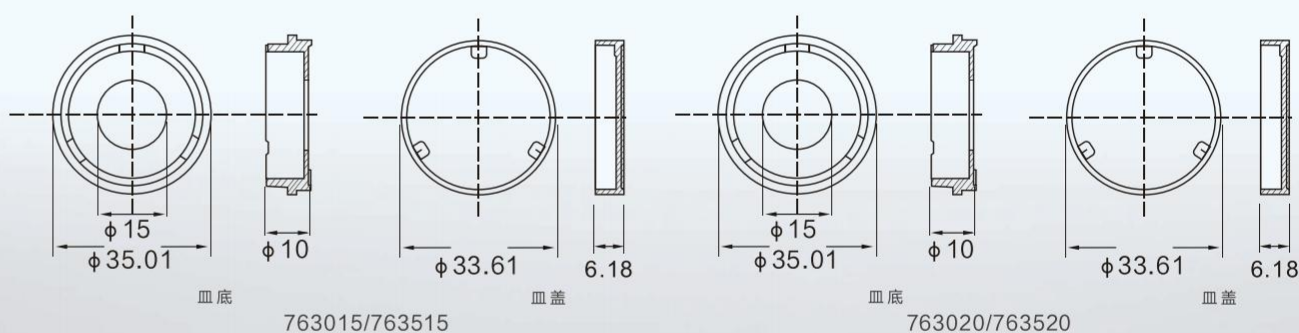

细胞培养瓶

Cell Culture Flasks

产品特点

- 高透明度聚苯乙烯材质
- 瓶侧磨砂可书写区域，刻度清晰
- 堆叠设计不易滑落，易于叠放
- 电子束灭菌
- 无热原，无内毒素

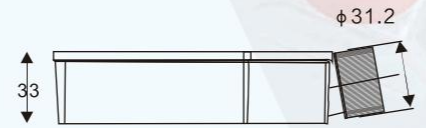
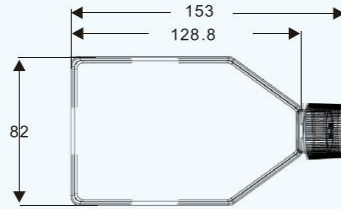

750075
Dimensions=mm

产品型号	培养面积	容量	瓶盖	TC处理	无菌	无酶	包装规格
750025	25cm ²	50ml	滤膜盖	是	是	是	12个/包, 25包/箱
750075	75cm ²	250ml	滤膜盖	是	是	是	5个/包, 18包/箱
750175	175cm ²	750ml	滤膜盖	是	是	是	5个/包, 10包/箱
750225	225cm ²	950ml	滤膜盖	是	是	是	5个/包, 5包/箱
751025	25cm ²	50ml	密封盖	是	是	是	10个/包, 20包/箱
751075	75cm ²	250ml	密封盖	是	是	是	5个/包, 20包/箱
751175	175cm ²	750ml	密封盖	是	是	是	5个/包, 10包/箱
751225	225cm ²	950ml	密封盖	是	是	是	5个/包, 5包/箱
752025	25cm ²	50ml	滤膜盖	否	是	是	10个/包, 20包/箱
752075	75cm ²	250ml	滤膜盖	否	是	是	5个/包, 20包/箱
752175	175cm ²	750ml	滤膜盖	否	是	是	5个/包, 10包/箱
752225	225cm ²	950ml	滤膜盖	否	是	是	5个/包, 5包/箱
753025	25cm ²	50ml	密封盖	否	是	是	10个/包, 20包/箱
753075	75cm ²	250ml	密封盖	否	是	是	5个/包, 20包/箱
753175	175cm ²	750ml	密封盖	否	是	是	5个/包, 10包/箱
753225	225cm ²	950ml	密封盖	否	是	是	5个/包, 5包/箱

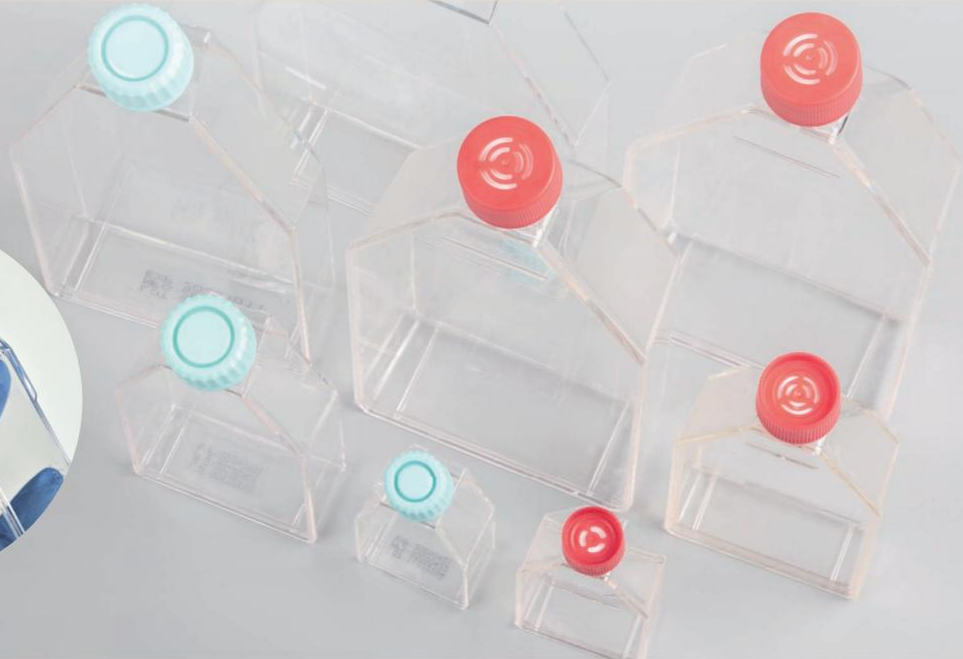

细胞培养板

Cell Culture Plates

产品特点

- 高透明度聚苯乙烯材质
- 板盖切角设计并带有冷凝环减少污染机会
- 每孔均编码标识，便于区分识别
- 无热原，无内毒素，无DNase、RNase
- 电子束灭菌

产品型号	规格尺寸	单孔培养面积	工作容量	TC处理	无菌	无酶	包装规格
740006	6孔, 85.4x127.6mm	9.5cm ²	1.9-2.9ml	是	是	是	独立包装, 50个/箱
740012	12孔, 85.4x127.6mm	3.6cm ²	0.76-1.14ml	是	是	是	独立包装, 50个/箱
740024	24孔, 85.4x127.6mm	1.9cm ²	0.38-0.57ml	是	是	是	独立包装, 50个/箱
740048	48孔, 85.4x127.6mm	0.88cm ²	0.19-0.285ml	是	是	是	独立包装, 50个/箱
740096	96孔, 85.4x127.6mm	0.32cm ²	0.1-0.2ml	是	是	是	独立包装, 50个/箱
742006	6孔, 85.4x127.6mm	9.5cm ²	1.9-2.9ml	否	是	是	独立包装, 50个/箱
742012	12孔, 85.4x127.6mm	3.6cm ²	0.76-1.14ml	否	是	是	独立包装, 50个/箱
742024	24孔, 85.4x127.6mm	1.9cm ²	0.38-0.57ml	否	是	是	独立包装, 50个/箱
742048	48孔, 85.4x127.6mm	0.88cm ²	0.19-0.285ml	否	是	是	独立包装, 50个/箱
742096	96孔, 85.4x127.6mm	0.32cm ²	0.1-0.2ml	否	是	是	独立包装, 50个/箱

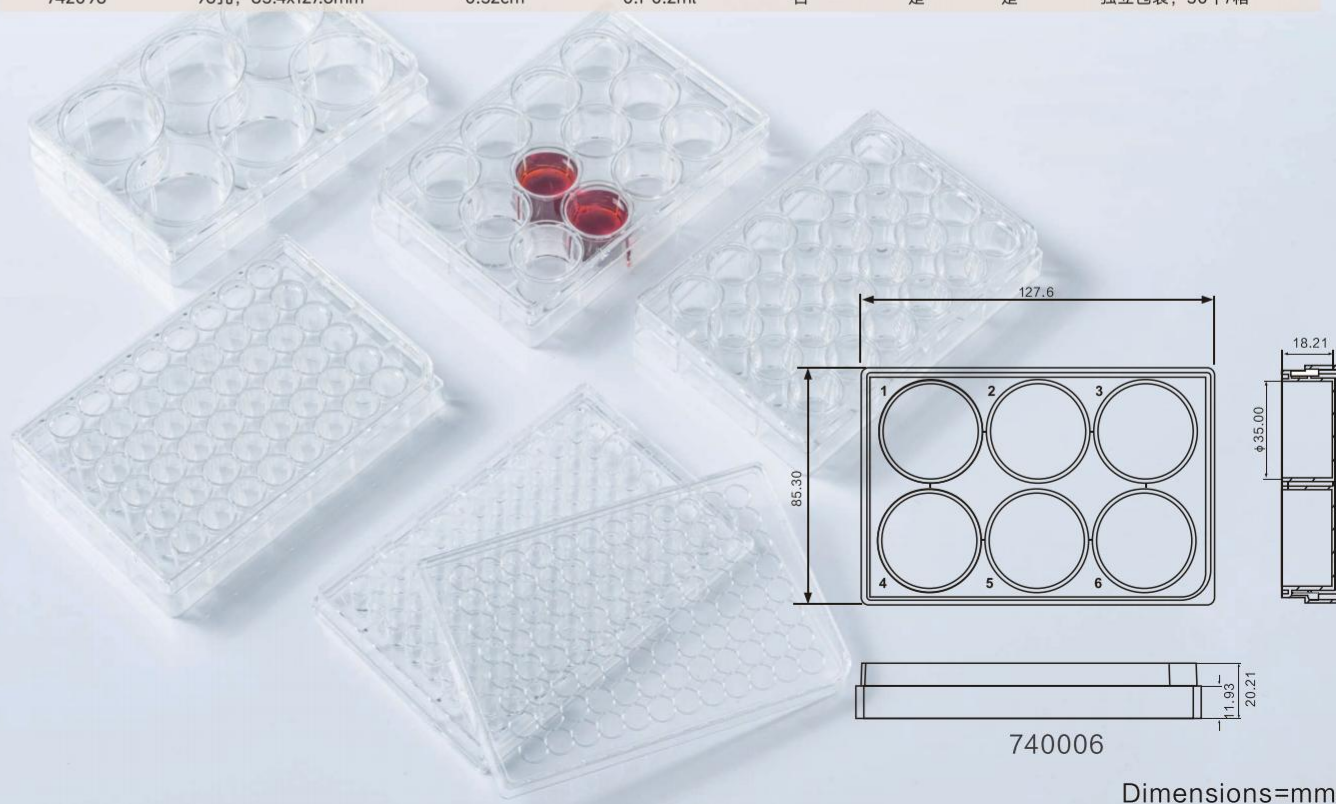

酶标板

Enzyme Label Plates

产品特点

- 医疗级聚苯乙烯材质
- 可拆卸，专用于ELISA实验
- 符合ANSI-SBS标准，孔间CV值<5%
- 无DNase、RNase，无内毒素
- **透明板**：适用于定量和定性的固相免疫检测和结合检测
- **白色板**：适用于自发光、化学发光
- **黑色板**：适用于荧光免疫检测和结合检测

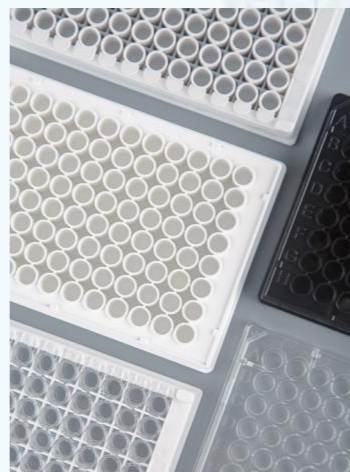

产品型号	容量	颜色	款式	无菌	结合力	包装规格
770001	0.3ml	透明	整板	否	中	10个/包, 20包/箱
770010	0.3ml	透明	整板	否	高	10个/包, 20包/箱
770002	0.3ml	白色	整板	否	中	10个/包, 20包/箱
770020	0.3ml	白色	整板	否	高	10个/包, 20包/箱
770003	0.3ml	黑色	整板	否	中	10个/包, 20包/箱
770030	0.3ml	黑色	整板	否	高	10个/包, 20包/箱
772001	0.4ml	透明	F8*12	否	高	10个/包, 20包/箱

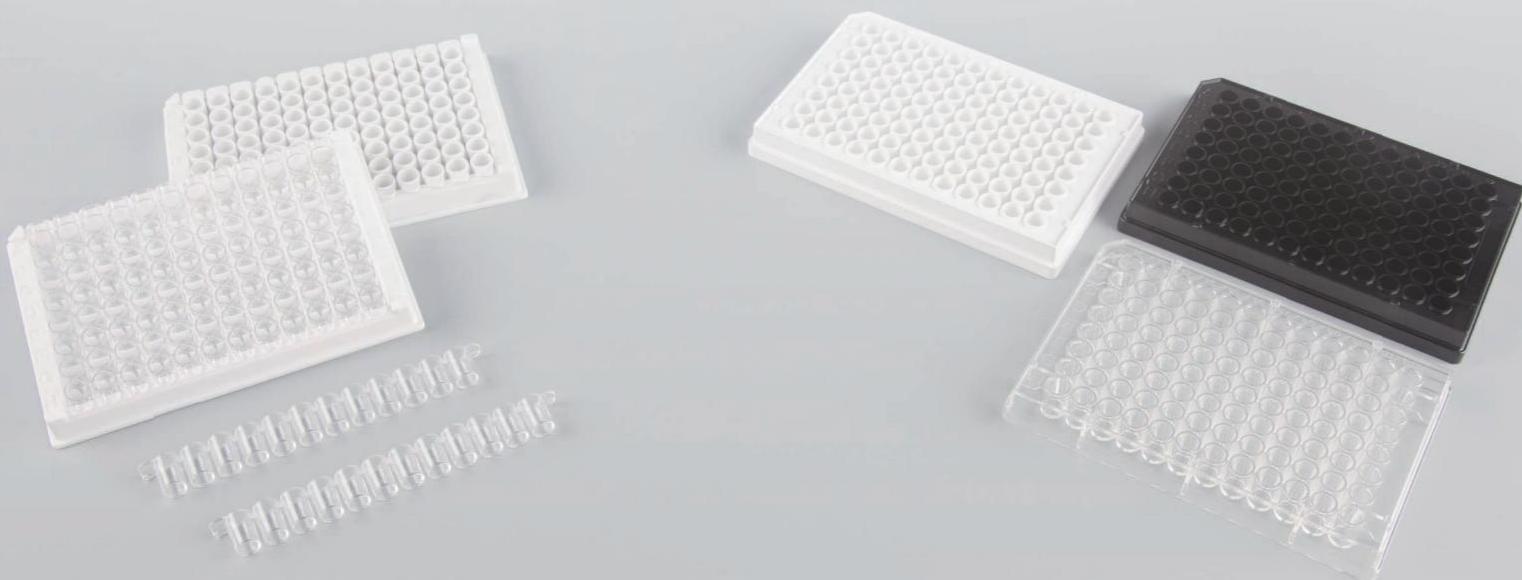



生物样本库 耗材解决方案

生物样本库作为安进特三大主营业务之一，安进特定位于标准化、信息化两大发展要素，从生物样本库的临床采集、样本处理、样本存储、成果转化等各个方面，为客户打造系统的耗材解决方案。

常规型冻存管

Traditional Cryogenic Vials

产品特点

- 医疗级聚丙烯材质，保证了产品的生物安全性，可提供医疗级材质报告
- 无内毒素和细胞毒素
- 无DNA酶、RNA酶，无菌无酶
- 无重金属，无邻苯等析出，确保样品安全
- 十万级洁净车间生产，可提供药监局检测报告
- **CE**

*以上均可提供第三方报告或者关联产品报告



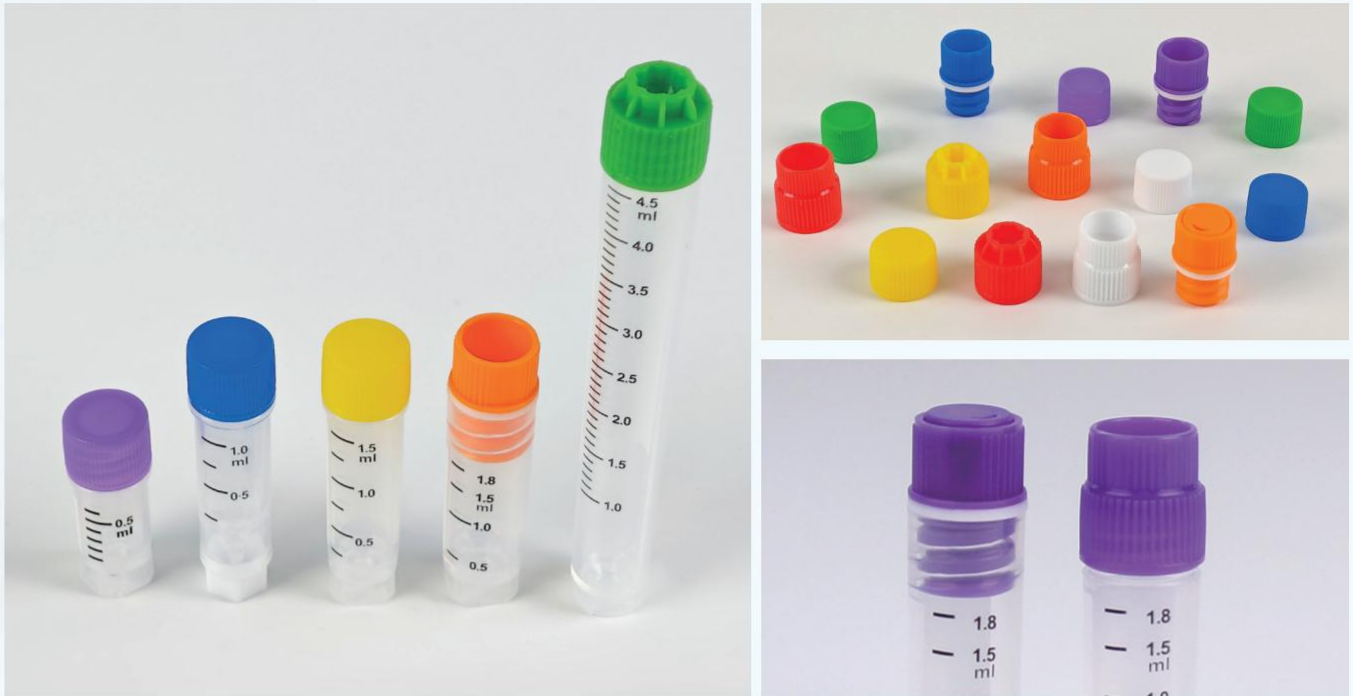

- 0.5ml、1.0ml、1.5ml、2.0ml、5.0ml多款容量可选。

- 管盖有**七种颜色**可选。盖子种类有平盖、自动化盖、高盖、内旋带盖塞，便于区分样本。

*自动化盖：适配开盖器；平盖、内旋带盖塞：方便贴标签及书写标记；高盖：方便从低温容器及冻存盒中快速拿取。

- 有**外旋和内旋两种管型**，密封性高，可减少污染风险。

- 管盖采用**旋脱生产工艺**，和管体匹配丝滑，拧盖无阻尼感。



- **四角星型底部**，方便卡锁和单手操作。
- **管体双色印刷**：黑色刻度线+白色书写区域，清晰辨认，白色书写区域为核心配方油墨，适配任何水彩笔、Mark笔、白板笔书写，不掉墨、不收墨。
- **刻度准确**，刻度值误差：正负0.1以内。
- **产品密封性好**：可耐受-90Kpa压强下及40°C恒温下密封测试实验不漏，可提供检测报告。
- 可耐受-80°C低温测试及-196°C液氮气相实验,可提供检测报告。



产品型号	容量	颜色	螺纹样式	管盖	无菌无酶	包装规格
66005X[X=0,1,2,3,4,5,6]	0.5ml	白/红/绿/蓝/黄/紫/橙	外旋	平盖	是	50个/包, 20包/箱
66010X[X=0,1,2,3,4,5,6]	1.0ml	白/红/绿/蓝/黄/紫/橙	外旋	平盖	是	50个/包, 20包/箱
66015X[X=0,1,2,3,4,5,6]	1.5ml	白/红/绿/蓝/黄/紫/橙	外旋	平盖	是	50个/包, 20包/箱
66120X[X=0,1,2,3,4,5,6]	2.0ml	白/红/绿/蓝/黄/紫/橙	外旋	凹塞	是	50个/包, 20包/箱
66220X[X=0,1,2,3,4,5,6]	2.0ml	白/红/绿/蓝/黄/紫/橙	外旋	平盖	是	50个/包, 20包/箱
66121X[X=0,1,2,3,4,5,6]	2.0ml	白/红/绿/蓝/黄/紫/橙	内旋	凹塞	是	50个/包, 20包/箱
66221X[X=0,1,2,3,4,5,6]	2.0ml	白/红/绿/蓝/黄/紫/橙	内旋	带盖塞	是	50个/包, 20包/箱
66050X[X=0,1,2,3,4,5,6]	5.0ml	白/红/绿/蓝/黄/紫/橙	外旋	自动化盖	是	50个/包, 20包/箱
66000X盖塞系列[X=0,1,2,3,4,5]	适配2.0ml	白/红/绿/蓝/黄/紫	适配内旋	—	是	200个/包, 10包/箱

尺寸图

Dimensions=mm

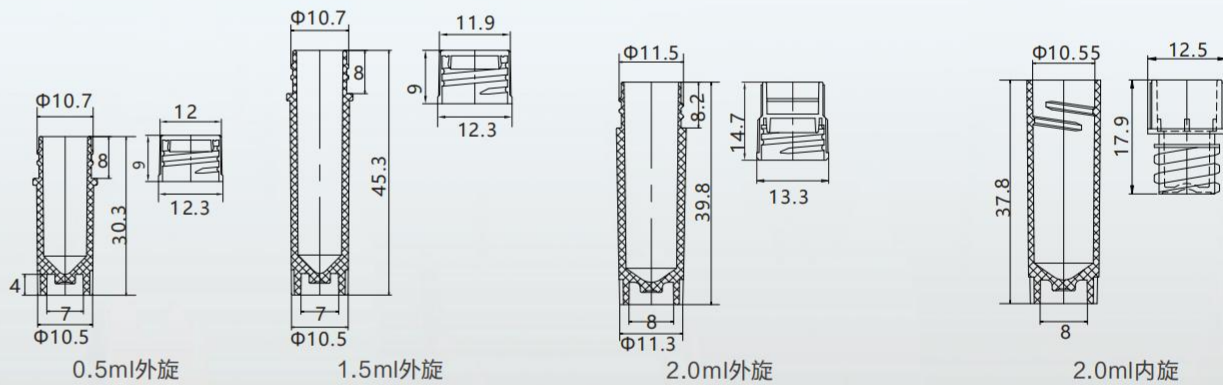

2D冻存管

2D Cryogenic Vials

产品特点

- 在常规型冻存管的基础上增加了底部二维码、侧面条形码加数字，**三码合一**，每根冻存管编码信息唯一
- 底部**激光蚀刻二维码**，确保二维码长期识别率
- **盒底镂空**，扫描仪可批量扫描，3秒内扫描100支
- 0.5ml、1.5ml**适配10*10冻存盒**，2.0ml、5.0ml**适配9*9冻存盒**，提高存储量



产品型号	容量	颜色	螺纹样式	管身条形码	管底2D码	无菌无酶	包装规格
67005X[X=0,1,2,3,4,5,6]	0.5ml	白/红/绿/蓝/黄/紫/橙	外旋	有	无	是	50个/包, 20包/箱
67010X[X=0,1,2,3,4,5,6]	1.0ml	白/红/绿/蓝/黄/紫/橙	外旋	有	无	是	50个/包, 20包/箱
67015X[X=0,1,2,3,4,5,6]	1.5ml	白/红/绿/蓝/黄/紫/橙	外旋	有	无	是	50个/包, 20包/箱
67120X[X=0,1,2,3,4,5,6]	2.0ml	白/红/绿/蓝/黄/紫/橙	外旋	有	无	是	50个/包, 20包/箱
67220X[X=0,1,2,3,4,5,6]	2.0ml	白/红/绿/蓝/黄/紫/橙	外旋平盖	有	无	是	50个/包, 20包/箱
67121X[X=0,1,2,3,4,5,6]	2.0ml	白/红/绿/蓝/黄/紫/橙	内旋	有	无	是	50个/包, 20包/箱
67221X[X=0,1,2,3,4,5,6]	2.0ml	白/红/绿/蓝/黄/紫/橙	内旋带盖塞	有	无	是	50个/包, 20包/箱
67050X[X=0,1,2,3,4,5,6]	5.0ml	白/红/绿/蓝/黄/紫/橙	外旋	有	无	是	50支/包, 5包/盒, 4盒/箱
67605X[X=0,1,2,3,4,5,6]	0.5ml	白/红/绿/蓝/黄/紫/橙	外旋	有	有	是	50支/包, 10包/盒, 2盒/箱
67610X[X=0,1,2,3,4,5,6]	1.0ml	白/红/绿/蓝/黄/紫/橙	外旋	有	有	是	50支/包, 10包/盒, 2盒/箱
67615X[X=0,1,2,3,4,5,6]	1.5ml	白/红/绿/蓝/黄/紫/橙	外旋	有	有	是	50支/包, 10包/盒, 2盒/箱
67620X[X=0,1,2,3,4,5,6]	2.0ml	白/红/绿/蓝/黄/紫/橙	外旋	有	有	是	50支/包, 10包/盒, 2盒/箱
67621X[X=0,1,2,3,4,5,6]	2.0ml	白/红/绿/蓝/黄/紫/橙	内旋	有	有	是	50支/包, 10包/盒, 2盒/箱
67622X[X=0,1,2,3,4,5,6]	2.0ml	白/红/绿/蓝/黄/紫/橙	内旋带盖塞	有	有	是	50支/包, 10包/盒, 2盒/箱
67850X[X=0,1,2,3,4,5,6]	5.0ml	白/红/绿/蓝/黄/紫/橙	外旋自动化盖	有	有	是	50支/包, 5包/盒, 4盒/箱
68005X[X=0,1,2,3,4,5,6]	0.5ml	白/红/绿/蓝/黄/紫/橙	外旋	有	有	是	100支/盒, 5盒/内盒, 10盒/箱
68010X[X=0,1,2,3,4,5,6]	1.0ml	白/红/绿/蓝/黄/紫/橙	外旋	有	有	是	100支/盒, 5盒/内盒, 10盒/箱
68015X[X=0,1,2,3,4,5,6]	1.5ml	白/红/绿/蓝/黄/紫/橙	外旋	有	有	是	100支/盒, 5盒/内盒, 10盒/箱
68121X[X=0,1,2,3,4,5,6]	2.0ml	白/红/绿/蓝/黄/紫/橙	内旋	有	有	是	100支/盒, 5盒/内盒, 10盒/箱
68221X[X=0,1,2,3,4,5,6]	2.0ml	白/红/绿/蓝/黄/紫/橙	内旋带盖塞	有	有	是	100支/盒, 5盒/内盒, 10盒/箱
68120X[X=0,1,2,3,4,5,6]	2.0ml	白/红/绿/蓝/黄/紫/橙	外旋	有	有	是	100支/盒, 5盒/内盒, 10盒/箱
68850X[X=0,1,2,3,4,5,6]	5.0ml	白/红/绿/蓝/黄/紫/橙	外旋自动化盖	有	有	是	81支/盒, 5盒/内盒, 10盒/箱

2D自动化盖冻存管

2D Automatic Cap Cryogenic Vials

产品特点

- 在2D冻存管基础上盖子升级为**自动化盖**。
- 可适用于**自动化移液工作站、自动化吸头、低温冰箱使用**。
- 配合**手持开盖器、整盒开盖器**，实现**自动化、高通量开盖盖**。



产品型号	容量	颜色	螺纹样式	管身条形码	管底2D码	无菌无酶	包装规格
67805X[X=0,1,2,3,4,5,6]	0.5ml	白/红/绿/蓝/黄/紫/橙	外旋自动化盖	有	有	是	50支/包, 10包/盒, 2盒/箱
67815X[X=0,1,2,3,4,5,6]	1.5ml	白/红/绿/蓝/黄/紫/橙	外旋自动化盖	有	有	是	50支/包, 10包/盒, 2盒/箱
67820X[X=0,1,2,3,4,5,6]	2.0ml	白/红/绿/蓝/黄/紫/橙	外旋自动化盖	有	有	是	50支/包, 10包/盒, 2盒/箱
67850X[X=0,1,2,3,4,5,6]	5.0ml	白/红/绿/蓝/黄/紫/橙	外旋自动化盖	有	有	是	50支/包, 5包/盒, 4盒/箱
68805X[X=0,1,2,3,4,5,6]	0.5ml	白/红/绿/蓝/黄/紫/橙	外旋自动化盖	有	有	是	100支/盒, 5盒/内盒, 10盒/箱
68815X[X=0,1,2,3,4,5,6]	1.5ml	白/红/绿/蓝/黄/紫/橙	外旋自动化盖	有	有	是	100支/盒, 5盒/内盒, 10盒/箱
68820X[X=0,1,2,3,4,5,6]	2.0ml	白/红/绿/蓝/黄/紫/橙	外旋自动化盖	有	有	是	100支/盒, 5盒/内盒, 10盒/箱
68850X[X=0,1,2,3,4,5,6]	5.0ml	白/红/绿/蓝/黄/紫/橙	外旋自动化盖	有	有	是	81支/盒, 5盒/内盒, 10盒/箱



SBS冻存管

SBS Cryogenic Vials

产品特点

- 医疗级聚丙烯材质，保证了产品的生物安全性，可提供医疗级材质报告
- 无内毒素和细胞毒素
- 无DNA酶、RNA酶
- 无重金属，无邻苯等析出，确保样品安全
- 十万级洁净车间生产，可提供药监局检测报告
- **CE**

*以上均可提供第三方报告或者关联产品报告

- 0.5ml、0.75ml、1.0ml、2.0ml多款可选。
- 自动化管盖可适配单道、多道自动化开盖器。

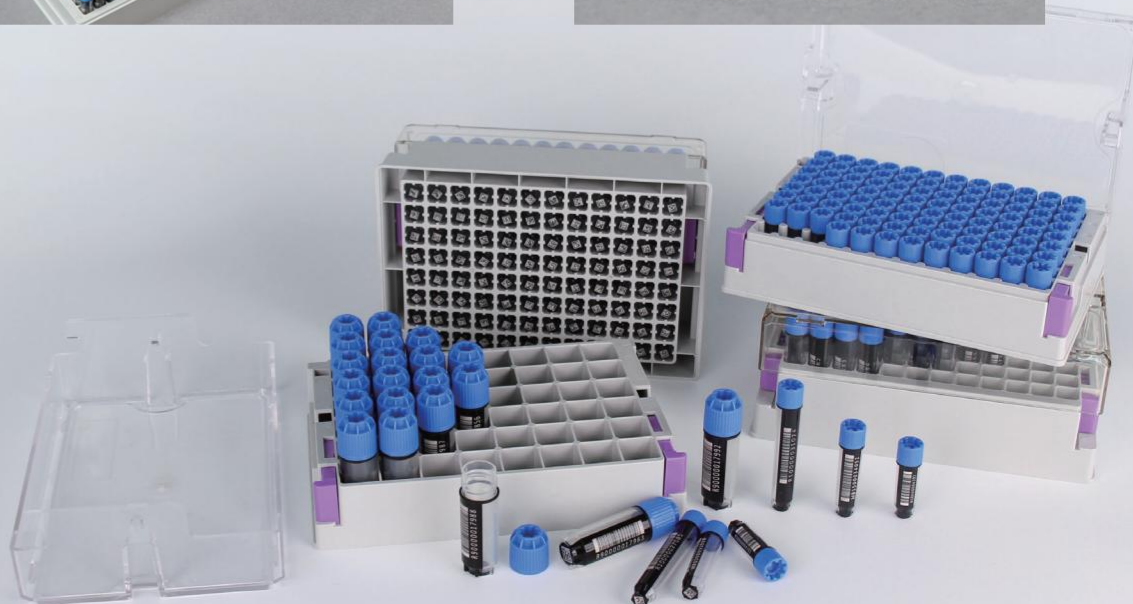
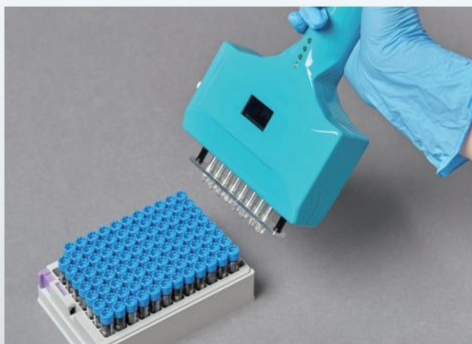

- **盒底镂空**，扫描仪可批量扫描，3秒内扫描96/48支。
- **底部二维码**，侧面条形码、数字码**三码合一**，保证样本信息安全。管体双色注塑成型，确保了二维码的牢固度。
- **适配标准SBS板架**，0.5ml、0.75ml、1.0ml适配96孔板架，2.0ml适配48孔板架。
- **板架带卡扣功能**，确保运输转移过程中冻存管的整齐排放。
- **盒盖可90度放置于板架上**，避免盒盖错乱。

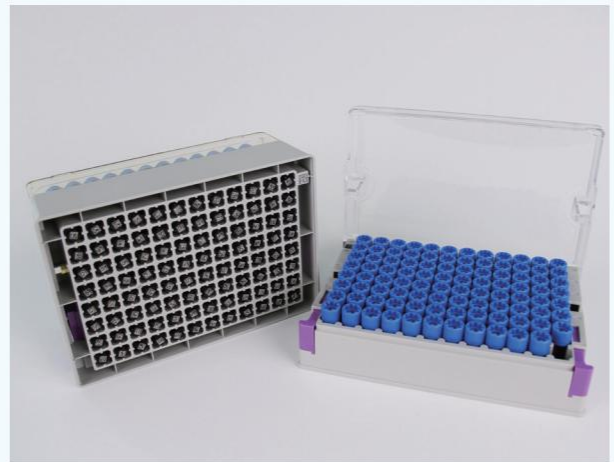
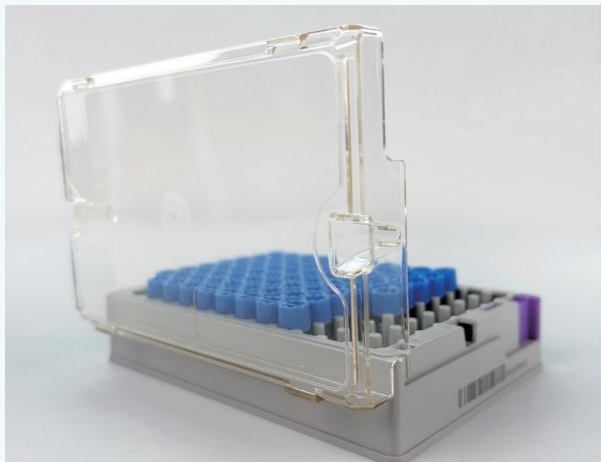

产品型号	容量	款式	螺纹样式	三码合一	无菌无酶	包装规格
674500	0.5ml	SBS管+袋装	外旋	有	是	96支/包, 20包/箱
674750	0.75ml	SBS管+袋装	外旋	有	是	96支/包, 20包/箱
674101	1.0ml	SBS管+袋装	外旋	有	是	96支/包, 20包/箱
674201	2.0ml	SBS管+袋装	外旋	有	是	48支/包, 20包/箱
684500	0.5ml	SBS管+SBS板架	外旋	有	是	96支/盒, 10盒/内盒, 20盒/箱
684750	0.75ml	SBS管+SBS板架	外旋	有	是	96支/盒, 10盒/内盒, 20盒/箱
684101	1.0ml	SBS管+SBS板架	外旋	有	是	96支/盒, 10盒/内盒, 20盒/箱
684201	2.0ml	SBS管+SBS板架	外旋	有	是	48支/盒, 10盒/内盒, 20盒/箱

纸冻存盒

Cardboard Cryo boxes

产品特点

- 内外超白高强度纸板材质。
- 分为白色亮膜和彩色哑光膜纸冷冻盒。
- 盒盖预置标签书写区，便于样本区分；外表覆膜可有效防水。
- 2英寸冻存盒适配1.5ml和2.0ml冻存管。
- 耐受-196°C~121°C，打孔后用于液氮保存。

产品型号	高度	隔断	外部尺寸	颜色	覆膜样式	包装规格
810281	2英寸	81格	133*133*52mm	白色	白色外层，亮光膜	5个/包，10包/箱
810200	2英寸	100格	133*133*52mm	白色	白色外层，亮光膜	5个/包，10包/箱
810316	2英寸	16格	133*133*62mm	红色	红色外层，哑光膜	4个/包，10包/箱
810249	2英寸	49格	133*133*42mm	蓝色	蓝色外层，哑光膜	6个/包，10包/箱

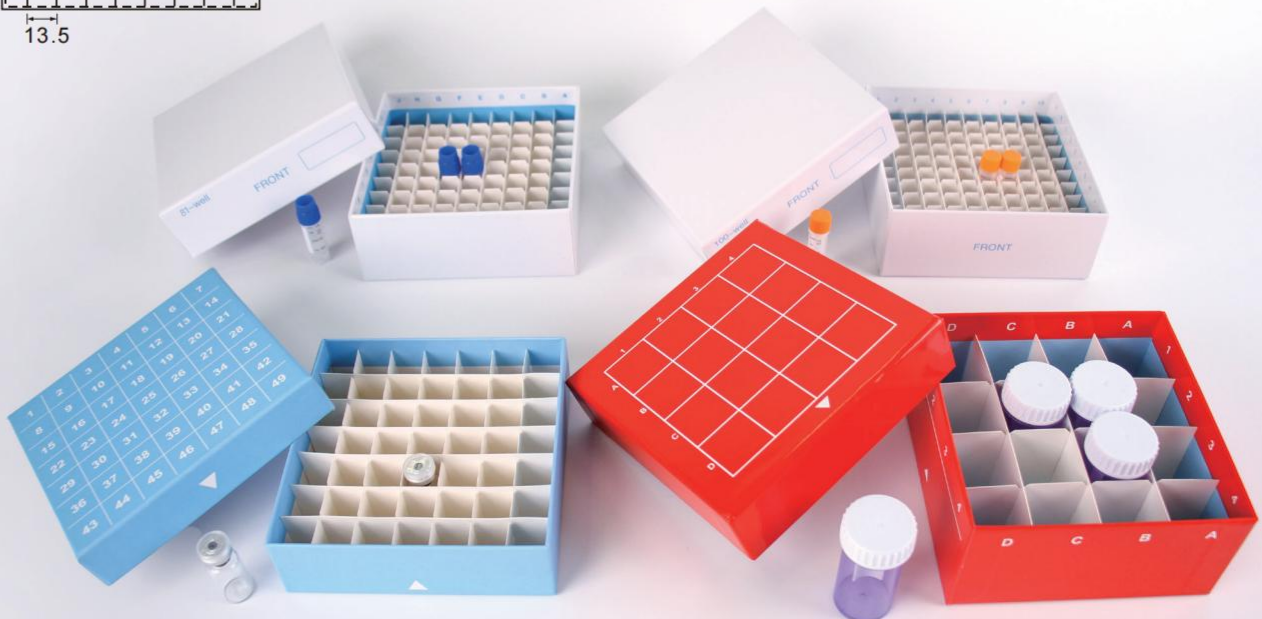
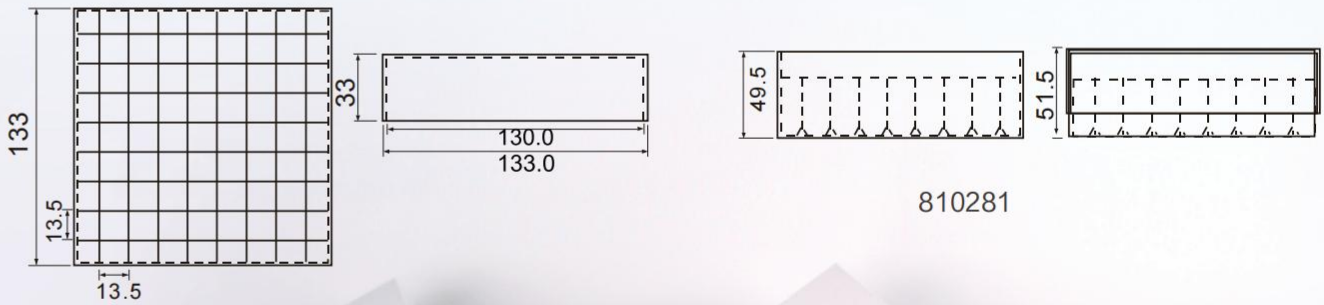

翻盖冻存盒/铆钉翻盖盒

Hinged lid cardboard cryo boxes/ Rivet hinged lid boxes

产品特点

- 防水包膜纸质、内外包膜、隔档为PP材质，提高防水性。
- 一体化成型PP塑料隔断网络，提高隔断使用寿命。
- 盒盖、盒底、盒侧面有网格数字标记，便于样本定位。
- 连盖设计，避免盖子遗失、防止信息错误。
- 1英寸100格、2英寸100格和81格、3.75英寸81格等多种规格，适配0.5ml、1.0ml、1.5ml、2.0ml冻存管或1.5ml、2.0ml微型管。
- 液氮专用胶、可实现长期液氮环境下使用。
- 133*133mm标准尺寸，可配套任意标准不锈钢冷冻架。



产品型号	高度	隔断	外部尺寸	铆钉款	隔断材料	包装规格
820100	1英寸	100格	133*133*36mm	否	PP	8个/包, 10包/箱
820281	2英寸	81格	133*133*52mm	否	PP	5个/包, 10包/箱
820200	2英寸	100格	133*133*52mm	否	PP	5个/包, 10包/箱
820381	3.75英寸	81格	133*133*95mm	否	PP	3个/包, 10包/箱
830100	1英寸	100格	133*133*36mm	是	PP	5个/包, 10包/箱
830281	2英寸	81格	133*133*52mm	是	PP	5个/包, 10包/箱
830200	2英寸	100格	133*133*52mm	是	PP	5个/包, 10包/箱

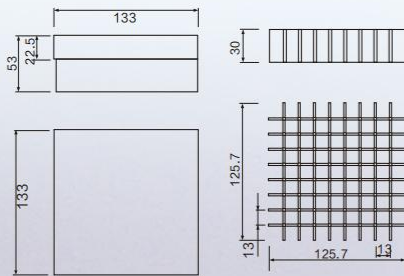

820281

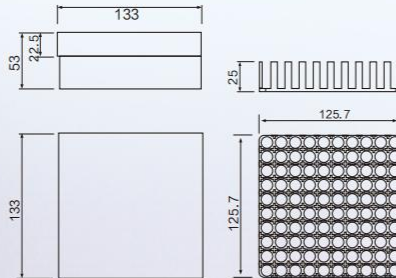

820200

Dimensions=mm

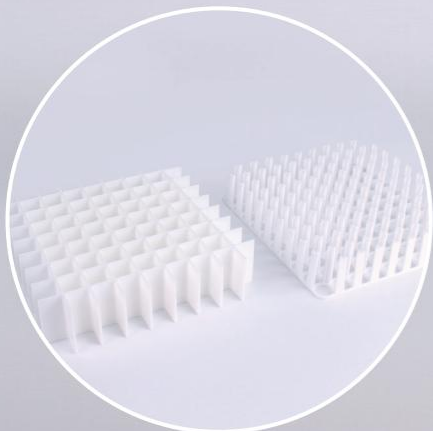

PP冻存盒

PP Cryo boxes

产品特点

- 医疗级聚丙烯材质，耐酸碱、有机溶剂，可提供医疗级材质报告。
- 多种颜色，便于样本区分。
- 盒盖网格印刷，方便定位每格样本。
- 81格、100格天地盖、100格连盖，多种规格可选。
- 81格、100格连盖款适配1.5ml、2.0ml冻存管；100格天地盖适配1.5ml冻存管。
- 国标尺寸，便于适配标准冻存架。
- 耐受温度：-80°C~121°C。

产品型号	高度	隔断	外部尺寸	颜色	包装规格
821281	2英寸	81格	132*132*52mm	混色	5个/包, 4包/箱
821281-W/R/B/Y/G	2英寸	81格	132*132*52mm	透明白/红/蓝/黄/绿	5个/包, 4包/箱
821200	2英寸	100格	132*132*53mm	混色	5个/包, 4包/箱
821200-W/R/B/Y/G	2英寸	100格	132*132*53mm	透明白/红/蓝/黄/绿	5个/包, 4包/箱
821201	2英寸	100格	140*154*53mm	混色	5个/包, 4包/箱
821201-W/R/B/Y/G	2英寸	100格	140*154*53mm	透明白/红/蓝/黄/绿	5个/包, 4包/箱

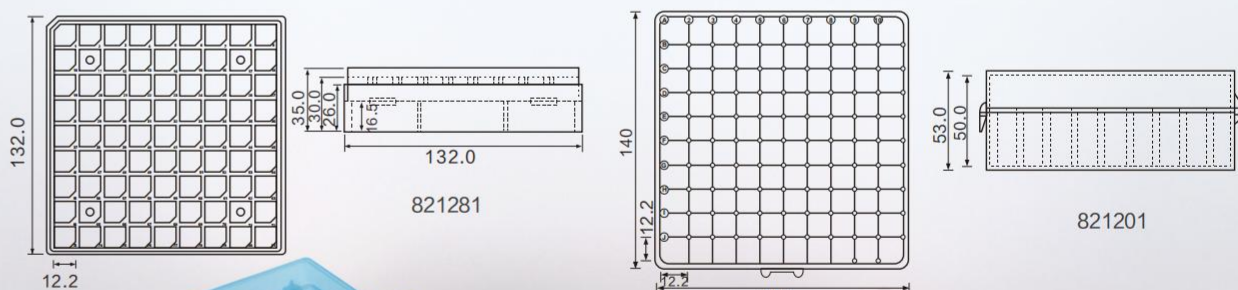

Dimensions=mm



PC冻存盒

PC Cryo boxes

产品特点

- 医疗级聚碳酸酯材质。
- 提供5X5（25格）、9X9（81格）、10X10（100格），适配0.5ml、1.5ml、2.0ml、5.0ml冻存管。
- 盒体**预置定位标识**，独特缝隙和线条设计便于快速制冷。
- **切角设计**，便于盒盖快速准确放置。
- 提供**五种颜色**选择。
- 耐受温度：-196℃~121℃，**适用于超低温冰箱和液氮环境存储。**



产品型号	高度	隔断	外部尺寸	颜色	包装规格
822225	2英寸	25格	73*73*52mm	橙色	5个/包, 6包/箱
822281	2英寸	81格	132*132*53mm	混色	5个/包, 4包/箱
822281-W/R/B/Y/G	2英寸	81格	132*132*53mm	白/红/蓝/黄/绿	5个/包, 4包/箱
822200	2英寸	100格	132*132*53mm	混色	5个/包, 4包/箱
822200-W/R/B/Y/G	2英寸	100格	132*132*53mm	白/红/蓝/黄/绿	5个/包, 4包/箱
822381	3.75英寸	81格	133*133*96mm	混色	5个/包, 4包/箱
822381-W/R/B/Y/G	3.75英寸	81格	133*133*96mm	白/红/蓝/黄/绿	5个/包, 4包/箱
861100	1英寸	100格	132*132*36mm	橙色	5个/包, 4包/箱
861150	2英寸	100格	132*132*53mm	橙色	5个/包, 4包/箱
861200	2英寸	100格	136*136*53mm	橙色	5个/包, 4包/箱
861500	3.75英寸	81格	133*133*96mm	橙色	5个/包, 4包/箱



程序降温盒

Gradient Cooling Boxes

产品特点

- 新型材料设计，节能环保。
- 核心冷却技术、实芯和绝缘设计，无需预冷，直接使用。
- 适配1.0ml、1.5ml、2.0ml冻存管。
- 降温速率一致，细胞复苏性能稳定，成活率高。
- 在没有酒精及任何液体的情况下，能确保在低温冰箱中样品的降温速率为 $-1^{\circ}\text{C}/\text{min}$ 。可以运用于各种细胞类型，包括干细胞，原代细胞盒细胞系。
使用便捷，只需插入冷冻管，然后在放在 -80°C 的环境中即可。不仅能大大提高使用者的工作效率及保存细胞的存活率，且对人体、环境、样本更为安全，省心。

产品型号

管存量

适配

包装规格

900112

12支

1.0ml、1.5ml、2.0ml冻存管

1个/箱



框架型冻存架

Frame Freezer Racks

产品特点

- 翻边处理，无使用划伤风险
- 可替式彩色标牌，可冰霜环境下标识
- 冻存架可根据用户实际需求搭配定制
- 进口不锈钢材，耐高低温、耐酸碱
- 钢板厚度0.4mm-0.5mm,冰箱顶层拿取轻便



产品型号	材质	尺寸 (深*宽*高)	存盒量	适配冻存盒尺寸
701212	不锈钢	422*137*229mm	3*4	133*133*52mm
701215	不锈钢	422*137*284mm	3*5	133*133*52mm
701216	不锈钢	560*137*229mm	4*4	133*133*52mm
701220	不锈钢	560*137*284mm	4*5	133*133*52mm
701224	不锈钢	560*137*339mm	4*6	133*133*52mm
701225	不锈钢	696*137*284mm	5*5	133*133*52mm

抽屉上取式冻存架

Sliding Drawer Freezer Racks

产品特点

- 折翻型导轨，减少霜冻，整板冲压成型
- 可替式彩色标牌，可冰霜环境下标识
- 进口不锈钢材，耐高低温、耐酸碱
- 钢板厚度0.5mm-1.0mm组合，结实耐用
- 导轨设计，解决冻存架的层板结霜问题
- 冻存架可根据用户实际需求搭配定制



产品型号	材质	尺寸 (深*宽*高)	存盒量	适配冻存盒尺寸
702212	不锈钢	420*141*229mm	3*4	133*133*52mm
702215	不锈钢	420*141*285mm	3*5	133*133*52mm
702216	不锈钢	564*141*229mm	4*4	133*133*52mm
702220	不锈钢	560*141*285mm	4*5	133*133*52mm
702224	不锈钢	560*141*341mm	4*6	133*133*52mm
702225	不锈钢	700*141*285mm	5*5	133*133*52mm

抽屉侧取式冻存架

Side Access Drawer Freezer Racks

产品特点

- 电焊成型，轻巧方便
- 进口不锈钢材，耐高低温、耐酸碱
- 导轨设计，解决冻存架的层板结霜问题
- 钢板厚度0.5mm-1.0mm，结实耐用
- 冻存架可根据用户实际需求搭配定制

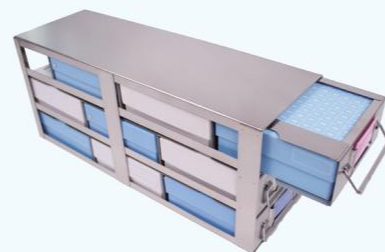

产品型号	材质	尺寸 (深*宽*高)	存盒量	适配冻存盒尺寸
703212	不锈钢	420*141*229mm	3*4	133*133*52mm
703216	不锈钢	564*141*229mm	4*4	133*133*52mm
703220	不锈钢	564*141*285mm	4*5	133*133*52mm
703224	不锈钢	564*141*341mm	4*6	133*133*52mm
703225	不锈钢	700*141*285mm	5*5	133*133*52mm

卧式冻存架

Horizontal Freezer Racks

产品特点

- 一次冲板成型，结实耐用
- 进口不锈钢材，耐高低温、耐酸碱
- 钢板厚度0.4mm-0.8mm组合，拎取轻便
- 冻存架可根据用户实际需求搭配定制

产品型号	材质	产品类型	尺寸 (深*宽*高)	存盒量	适配冻存盒尺寸
704210	不锈钢	拎框型冻存架	143*137*560mm	1*10	133*133*52mm
704211	不锈钢	拎框型冻存架	143*137*616mm	1*11	133*133*52mm
704212	不锈钢	拎框型冻存架	143*137*672mm	1*12	133*133*52mm
704213	不锈钢	拎框型冻存架	143*137*728mm	1*13	133*133*52mm
704214	不锈钢	拎框型冻存架	143*137*784mm	1*14	133*133*52mm
704215	不锈钢	拎框型冻存架	143*137*840mm	1*15	133*133*52mm



自固定卧式冻存架

Self Fixation Freezer Racks

产品特点

- 电焊成型，轻巧方便
- 进口不锈钢材，耐高低温、耐酸碱
- 全新导轨设计，解决冻存架的层板结霜问题
- 钢板厚度0.4mm-0.8mm，结实耐用

冻存架可根据用户实际需求搭配定制



产品型号	材质	产品类型	尺寸 (深*宽*高)	存盒量
735207	不锈钢	拎框型冻存架	137*137*394mm	1*7
735208	不锈钢	拎框型冻存架	137*137*450mm	1*8
735209	不锈钢	拎框型冻存架	137*137*506mm	1*9
735210	不锈钢	拎框型冻存架	137*137*562mm	1*10
735211	不锈钢	拎框型冻存架	137*137*618mm	1*11
735212	不锈钢	拎框型冻存架	137*137*674mm	1*12
735213	不锈钢	拎框型冻存架	137*137*751mm	1*13
735214	不锈钢	拎框型冻存架	137*137*808mm	1*14
735215	不锈钢	拎框型冻存架	137*137*865mm	1*15
736207	不锈钢	SBS盒拎框型冻存架	135*96*388mm	1*7
736213	不锈钢	SBS盒拎框型冻存架	135*96*712mm	1*13
736214	不锈钢	SBS盒拎框型冻存架	135*96*766mm	1*14
736215	不锈钢	SBS盒拎框型冻存架	135*96*820mm	1*15

扫描枪&扫码仪

Scanning Gun & Scanner

扫描枪

- USB链接，即插即用
- 条形码、二维码通用
- 红外技术，高速识别



整板扫描仪

- 支持整盒133*133冻存盒及SBS扫描
- 解码时间：小于等于1.5秒
- 即插即用，无需软件安装
- 防雾化设计，提高冻存管结霜后识别率
- HTTP服务式接口，可对接任意软件数据库



产品名称	产品型号	扫描类型	包装规格
扫码枪	691101	单支扫描	1个/箱
整板扫描仪	692103	整版拍照	1台/箱

SBS单道开盖器

Semi-Automated Screw Cap Decapper/Recapper, Single Channel

产品特点

- 1秒快速自动列式开盖和关盖
- 超长电池待机时间，待机时间：大于等于30天
- 静音型，开关盖噪音：小于等于5分贝
- 可定制开盖器齿轮，适配多品牌2D自动化冻存管和SBS冻存管



产品型号	配套	适配盖子	包装规格
696001	0.5ml、0.75ml、1.0ml SBS冻存管		1个/箱
696002	0.5ml、1.5ml 2D自动盖冻存管		1个/箱
696003	2.0ml 2D自动盖冻存管		1个/箱
696004	2.0ml SBS冻存管		1个/箱

SBS多道开盖器

Semi-Automated Screw Cap Decapper/Recapper, Multichannel

产品特点

- 3秒快速自动列式开盖和关盖
- 超长电池待机时间，待机时间：大于等于30天
- 静音型，开关盖噪音：小于等于5分贝
- 二代开盖器LED数显屏，转速多档可选
- 可定制开盖器齿轮，适配多品牌SBS冻存管

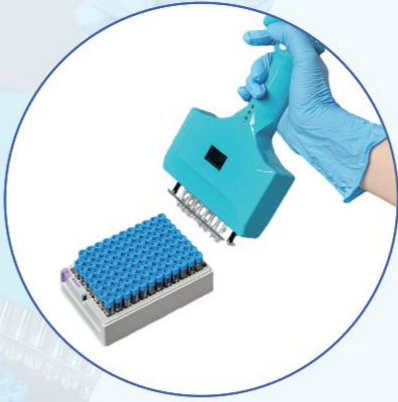

产品型号	通道	配套	适配盖子	包装规格
695005	五道	0.5ml、1.5ml 整板2D自动盖冻存管		1个/箱
695006	六道	2.0ml 整板sbs冻存管		1个/箱
695008	八道	0.5ml、0.75ml、1.0ml 整板sbs冻存管		1个/箱

SBS整板开盖器

SBS Screw Cap Decapper/Recapper, full plate & Docking module

产品特点

- 集成自动化工作流程
- 独立电机系统，实时监测扭矩扭力
- 兼容 SBS 48孔、96孔板架及传统133*133mm板架
- 整板开盖时间: <10秒



产品型号	配套	适配盖子	包装规格
695096	0.5ml、0.75ml、1.0ml、2.0ml整板sbs冻存管	 	1台/箱
695100	0.5ml、1.5ml、2.0ml、5.0ml 81格/100格整盒冻存管	 	1台/箱

自动化移液工作站

Automated pipetting station

产品特点

- **样本安全:**样本进入系统后无需离开载架，不会扰动分层界面；气动式移液通道，低位脱排功能，最大程度减少气溶胶污染可能
- **数据安全:**自动条码扫描，自动录入样本信息；样本处理数据全程记录，存储每个样本的图像确保可追溯性
- **流程安全:**600万像素工业级摄像头模块保证图像识别的清晰准确；1000ul独立移液通道确保每个样本的准确分装
- **更适合中国科研工作:**多点吸液；图形向导式操作，可以调整高度



产品型号	移液量程	移液精度	移液通道	条码扫描	包装规格
699000	5-1000ul, 可使用1000、200、50ul枪头	5ul<6% 100ul<5%	独立移液通道	识别速度2秒	1台/箱

开盖移液对接模块

Recapper pipetting, Docking module

产品特点

- 对接整版开盖器及移液工作站
- 通过通信端口或传感器实现整盒冻存管开盖--分液--关盖无人分装操作
- 搬运时间:≤5秒/盒
- 可根据客户应用场景个性化定制



产品型号	包装规格
698000	1台/箱

注：698000产品只包含开盖移液对接模块，不包含SBS整版开盖器和移液工作站，图示为其工作流程。

常规型冻存管开盖器

Cryogenic Vials Lid Openers

产品特点

- 适配直径10-22/19-33mm各种冻存管盖，**自动检验管盖直径**
- **螺纹圈数可调**，精度为1/360圈
- 转速180-240rpm，**开盖时间1.5s**
- **4.3寸液晶触摸屏**
- 240V电源，适合各类电源，操作安全

产品型号	精度	转速	开盖时间	包装规格
695000	1/360圈	180-240rpm	1.5s	1台/箱



低温标签打印机&标签

Low-temperature Label Printers & Lables

产品特点

- 热敏打印机，分辨率300DPI
- **3.5英寸彩色显示面板**
- 低温标签分为**-86度标签及-196度液氮标签**
- 低温标签**耐受化学品与溶剂**
- **可根据客户需求定制不同尺寸**的标签



产品名称	产品型号	尺寸	耐受/使用温度	包装规格
低温标签打印机	RT6100	—	—	1台/箱
色带	910000	300m	—	1卷/箱
低温标签	920200	25.5*9.5mm 圆点直径9.5mm	-86°C	3000张/卷
低温标签	950200-1	30*20mm	-86°C	5000张/卷
液氮标签	920201	25.5*9.5mm 圆点直径9.5mm	-196°C	3000张/卷

样本库管理软件

Sample Library Management Software



- 登录界面样本视图、样本管理、空间管理、审批、报警管理、系统管理、用户设置、帮助信息等一目了然

- 系统能直观的展示菌库中的存储容器设备，按照冰箱-冻存架-冻存盒-冻存管，存储结构进行图形化界面展示



- 系统支持通过页面进行：存储容器、菌株样本的相关操作日志查看、信息变更记录的查看，以保证样本在库的数据记录完整性，便于样本的使用追溯。

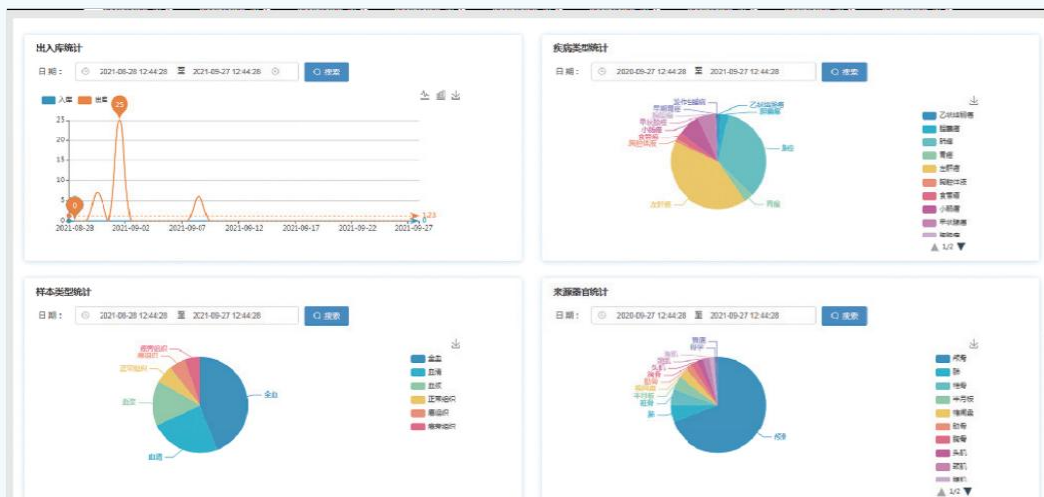

- 系统支持用户按照年度、季度、月度进行在库量的相关统计，可依据所存样本的相关信息例如类型、名称等字段进行自定义统计，透视对应图标展示。

低位盖螺口管

Dwarf Screw Cap Microtubes

产品特点

- 医疗级聚丙烯材质，保证了产品的生物安全性，可提供医疗级材质报告
- 无内毒素和细胞毒素
- 无DNA酶、RNA酶
- 无重金属、无邻苯等析出，确保样品安全
- 十万级洁净车间生产，可提供药监局检测报告
- 

*以上均可提供第三方报告或者关联产品报告





- Sarstedt系列矮盖款
- 0.5ml、1.5ml、2.0ml三款容量可选
- 管盖颜色多样，便于区分样本
- 管盖采用**旋脱生产工艺**，和管体匹配丝滑，拧盖无阻尼感
- **管体底部气封生产工艺**，强压下管体无漏液



- 管体设计防滑圈，可实现自动化灌装
- 食品级密封胶圈，产品密封性好：可耐受-80Kpa压强下测试不漏,可提供检测报告
- 产品耐受-80度低温测试和40度恒温运输模拟测试，可提供测试报告
- 符合生物相容性测试报告
- 对酸、碱、醇具有较强的化学耐受性



产品型号	容量	颜色	管盖款式	无菌	无酶	包装规格
630000系列管盖	—	透明/透明红/透明蓝/透明黄/透明绿	低位盖	否	是	500个/包, 10包/箱
63000X系列管盖[X=1,2,3,4,5,6,7,8]	—	实色红/绿/蓝/黄/紫/橙/白/棕色避光	低位盖	否	是	500个/包, 10包/箱
630050/51	0.5ml	透明/棕色	—	否	是	500个/包, 10包/箱
630150/151	1.5ml	透明/棕色	—	否	是	500个/包, 10包/箱
630200/201	2.0ml	透明/棕色	—	否	是	500个/包, 10包/箱
630202	2.0ml	透明, 带书写区	—	否	是	500个/包, 10包/箱
633000系列管盖	—	透明/透明红/透明蓝/透明黄/透明绿	低位盖	是	是	500个/包, 10包/箱
63300X系列管盖[X=1,2,3,4,5,6,7,8]	—	实色红/绿/蓝/黄/紫/橙/白/棕色避光	低位盖	是	是	500个/包, 10包/箱
633050/51	0.5ml	透明/棕色	—	是	是	500个/包, 10包/箱
633150/151	1.5ml	透明/棕色	—	是	是	500个/包, 10包/箱
633200/201	2.0ml	透明/棕色	—	是	是	500个/包, 10包/箱
633202	2.0ml	透明, 带书写区	—	是	是	500个/包, 10包/箱
636050/51	0.5ml	透明/棕色, 管盖组装	低位盖	是	是	50个/包, 40包/箱
636150/151	1.5ml	透明/棕色, 管盖组装	低位盖	是	是	50个/包, 40包/箱
636200/201	2.0ml	透明/棕色, 管盖组装	低位盖	是	是	50个/包, 40包/箱
637200	2.0ml	透明, 管盖组装, 带书写区	低位盖	是	是	50个/包, 40包/箱

尺寸图

Dimensions=mm

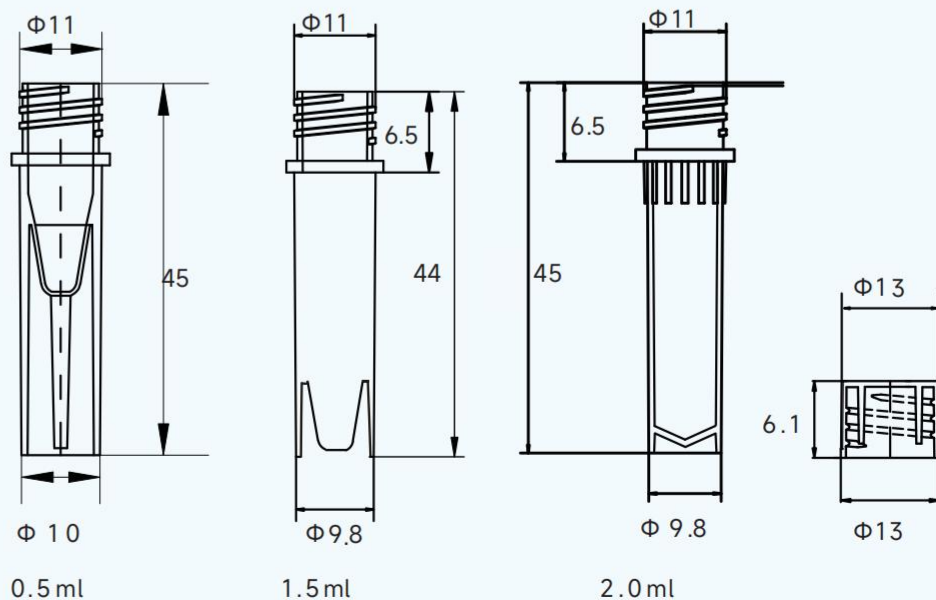

连盖螺口管

Conjoined Screw Cap Microtubes

产品特点

- 管身与低位盖螺口管一样，盖子为带环连盖款
- 0.5ml、1.5ml、2.0ml三款容量可选
- 食品级密封胶圈，产品密封性好：可耐受-80Kpa压强下测试不漏,可提供检测报告
- 产品耐受-80度低温测试和40度恒温运输模拟测试，可提供测试报告
- 符合生物相容性测试报告
- 对酸、碱、醇具有较强的化学耐受性



产品型号	颜色	管盖款式/容量	无菌	无酶	包装规格
630500/-R/-B/-Y/-G	透明/透明粉红/透明蓝/透明黄/透明绿	低位盖, 带环	否	是	500个/包, 10包/箱
63050X系列[X=1,2,3,4,5,6,7,8]	实色红/绿/蓝/黄/紫/橙/白/避光	低位盖, 带环	否	是	500个/包, 10包/箱
633500/-R/-B/-Y/-G	透明/透明粉红/透明蓝/透明黄/透明绿	低位盖, 带环	是	是	500个/包, 10包/箱
63350X系列[X=1,2,3,4,5,6,7,8]	实色红/绿/蓝/黄/紫/橙/白/避光	低位盖, 带环	是	是	500个/包, 10包/箱
638050/-R/-B/-Y/-G	透明/透明粉红/透明蓝/透明黄/透明绿	0.5ml, 管盖组装	是	是	50个/包, 40包/箱
638050-X系列[X=1,2,3,4,5,6,7]	实色红/绿/蓝/黄/紫/橙/白	0.5ml, 管盖组装	是	是	50个/包, 40包/箱
638051	避光	0.5ml, 管盖组装	是	是	50个/包, 40包/箱
638150/-R/-B/-Y/-G	透明/透明粉红/透明蓝/透明黄/透明绿	1.5ml, 管盖组装	是	是	50个/包, 40包/箱
638150-X系列[X=1,2,3,4,5,6,7]	实色红/绿/蓝/黄/紫/橙/白	1.5ml, 管盖组装	是	是	50个/包, 40包/箱
638151	避光	1.5ml, 管盖组装	是	是	50个/包, 40包/箱
638200/-R/-B/-Y/-G	透明/透明粉红/透明蓝/透明黄/透明绿	2.0ml, 管盖组装	是	是	50个/包, 40包/箱
638200-X系列[X=1,2,3,4,5,6,7]	实色红/绿/蓝/黄/紫/橙/白	2.0ml, 管盖组装	是	是	50个/包, 40包/箱
638201	避光	2.0ml, 管盖组装	是	是	50个/包, 40包/箱
639200	透明	2.0ml, 管盖组装, 带书写区	是	是	50个/包, 40包/箱



低位盖螺口管(无密封圈)

Dwarf Screw Cap Microtubes (No Sealing)

产品特点

- 管身材质属性与低位盖螺口管一样
- 管盖无密封圈
- 符合-80Kpa下密封性测试
- 符合生物相容性测试报告
- 对酸、碱、醇具有较强的化学耐受性

产品型号	颜色	管盖款式/容量	无菌	无酶	包装规格
640000	透明	螺口管盖, 无密封圈	否	是	500个/包, 10包/箱
640001	透明红	螺口管盖, 无密封圈	否	是	500个/包, 10包/箱
640002	透明蓝	螺口管盖, 无密封圈	否	是	500个/包, 10包/箱
640003	透明黄	螺口管盖, 无密封圈	否	是	500个/包, 10包/箱
640004	透明绿	螺口管盖, 无密封圈	否	是	500个/包, 10包/箱
640200	透明	2.0ml	否	是	500个/包, 10包/箱
643000	透明	螺口管盖, 无密封圈	是	是	500个/包, 10包/箱
643001	透明红	螺口管盖, 无密封圈	是	是	500个/包, 10包/箱
643002	透明蓝	螺口管盖, 无密封圈	是	是	500个/包, 10包/箱
643003	透明黄	螺口管盖, 无密封圈	是	是	500个/包, 10包/箱
643004	透明绿	螺口管盖, 无密封圈	是	是	500个/包, 10包/箱
643200	透明	2.0ml	是	是	500个/包, 10包/箱



高位盖螺口管

High Screw Cap Microtubes

产品特点

- 管身材质属性与低位盖螺口管一样，Axygen系列高盖款
- 0.5ml、1.5ml、2.0ml三款容量可选
- 食品级密封胶圈，产品密封性好：可耐受-80Kpa压强下测试不漏，可提供检测报告
- 产品耐受-80度低温测试和40度恒温运输模拟测试，可提供测试报告
- 符合生物相容性测试报告
- 对酸、碱、醇具有较强的化学耐受性



产品型号	容量	颜色	无菌	无酶	包装规格
610000系列管盖	—	透明/透明红/透明蓝/透明黄/透明绿	否	是	500个/包, 10包/箱
61000X系列管盖(X=1,2,3,4,5,6,7)	—	实色红/绿/蓝/黄/紫/橙/白	否	是	500个/包, 10包/箱
620000管盖	—	棕色	否	是	500个/包, 10包/箱
610050/51	0.5ml	透明/棕色	否	是	500个/包, 10包/箱
610150/151	1.5ml	透明/棕色	否	是	500个/包, 10包/箱
610200/201	2.0ml	透明/棕色	否	是	500个/包, 10包/箱
610202	2.0ml	透明, 带书写区	否	是	500个/包, 10包/箱
613000系列管盖	—	透明/透明红/透明蓝/透明黄/透明绿	是	是	500个/包, 10包/箱
61300X系列管盖(X=1,2,3,4,5,6,7)	—	实色红/绿/蓝/黄/紫/橙/白	是	是	500个/包, 10包/箱
623000	—	棕色	是	是	500个/包, 10包/箱
613050/51	0.5ml	透明/棕色	是	是	500个/包, 10包/箱
613150/151	1.5ml	透明/棕色	是	是	500个/包, 10包/箱
613200/201	2.0ml	透明/棕色	是	是	500个/包, 10包/箱
616050/51	0.5ml	透明/棕色, 管盖组装	是	是	50个/包, 40包/箱
616150/151	1.5ml	透明/棕色, 管盖组装	是	是	50个/包, 40包/箱
616200/201	2.0ml	透明/棕色, 管盖组装	是	是	50个/包, 40包/箱
617200	2.0ml	透明, 管盖组装, 带书写区	是	是	50个/包, 40包/箱

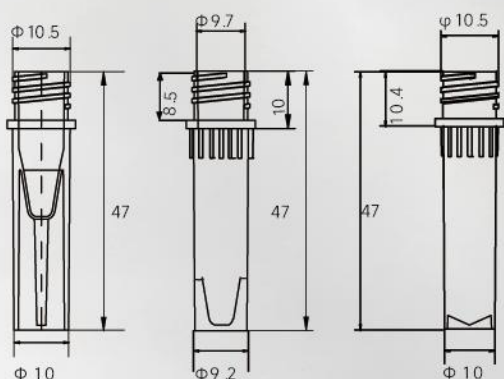

0.5ml

1.5ml

2.0ml

Dimensions=mm



广口试剂瓶

Reagent Bottles

产品特点

- 医疗级PP和HDPE材质
- 无DNase、RNase、无重金属，可提供灭菌款
- 多种规格可选：4ml、8ml、15ml、30ml、60ml、125ml、250ml、500ml、1000ml
- 瓶身一步法成型
- 免洗，无需繁琐的洁净前处理，拆开即用
- 盖子PP材质，瓶体分PP和HDPE两种
- PP瓶体可耐受高温高压灭菌，PP的脆化温度为0°C，通常最高的使用温度为135°C
HDPE具有更好的低温存储性能，HDPE脆化温度为-100°C，通常最高的使用温度为120°C



- **耐酸碱：** 储存具有氧化性的物料、苯环类、正己烷及氯化烃类的有机溶剂时，选择HDPE瓶
- **韧性和抗冲击性：** PP瓶具有优异的抗弯曲疲劳性，但抗冲击性较差（尤其是在低温时）；HDPE瓶子抗跌性好，低温存储撞击后不易破裂
- **PP相比于HDPE更加透明，更利于观察瓶内储存的物料的状态**
HDPE棕色瓶200-800nm全波长避光;USP规定透光率<10%
- **气体 (N₂, O₂, CO₂) 阻隔性方面：HDPE材质明显优越于PP材质**

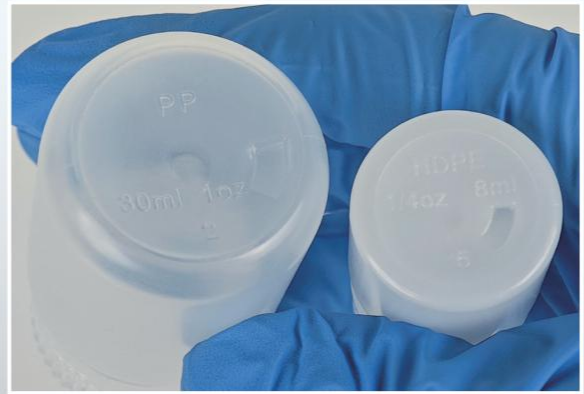

产品型号	容量	材质	颜色	无菌	无酶	包装规格
5X0004	4ml	PP盖, PP瓶	透明	X=0, 未灭菌; X=5, 已灭菌	是	X=0, 200个盖/包, 200瓶/包, 2000套/箱; X=5, 100个/包, 10包/箱
5X2004	4ml	PP盖, HDPE瓶	棕色避光	X=0, 未灭菌; X=5, 已灭菌	是	X=0, 200个盖/包, 200瓶/包, 2000套/箱; X=5, 100个/包, 10包/箱
5X0008	8ml	PP盖, PP瓶	透明	X=0, 未灭菌; X=5, 已灭菌	是	X=0, 100个盖/包, 100瓶/包, 1000套/箱; X=5, 20个/包, 20包/箱
5X1008	8ml	PP盖, HDPE瓶	本色	X=0, 未灭菌; X=5, 已灭菌	是	X=0, 100个盖/包, 100瓶/包, 1000套/箱; X=5, 20个/包, 20包/箱
5X2008	8ml	PP盖, HDPE瓶	棕色避光	X=0, 未灭菌; X=5, 已灭菌	是	X=0, 100个盖/包, 100瓶/包, 1000套/箱; X=5, 20个/包, 20包/箱
5X0015	15ml	PP盖, PP瓶	透明	X=0, 未灭菌; X=5, 已灭菌	是	X=0, 100个盖/包, 100瓶/包, 1000套/箱; X=5, 20个/包, 20包/箱
5X1015	15ml	PP盖, HDPE瓶	本色	X=0, 未灭菌; X=5, 已灭菌	是	X=0, 100个盖/包, 100瓶/包, 1000套/箱; X=5, 20个/包, 20包/箱
5X2015	15ml	PP盖, HDPE瓶	棕色避光	X=0, 未灭菌; X=5, 已灭菌	是	X=0, 100个盖/包, 100瓶/包, 1000套/箱; X=5, 20个/包, 20包/箱
5X0030	30ml	PP盖, PP瓶	透明	X=0, 未灭菌; X=5, 已灭菌	是	X=0, 100个盖/包, 100瓶/包, 1000套/箱; X=5, 10个/包, 20包/箱
5X1030	30ml	PP盖, HDPE瓶	本色	X=0, 未灭菌; X=5, 已灭菌	是	X=0, 100个盖/包, 100瓶/包, 1000套/箱; X=5, 10个/包, 20包/箱
5X2030	30ml	PP盖, HDPE瓶	棕色避光	X=0, 未灭菌; X=5, 已灭菌	是	X=0, 100个盖/包, 100瓶/包, 1000套/箱; X=5, 10个/包, 20包/箱
5X0060	60ml	PP盖, PP瓶	透明	X=0, 未灭菌; X=5, 已灭菌	是	X=0, 50个盖/包, 50个瓶/包, 500套/箱; X=5, 10个/包, 20包/箱
5X1060	60ml	PP盖, HDPE瓶	本色	X=0, 未灭菌; X=5, 已灭菌	是	X=0, 50个盖/包, 50个瓶/包, 500套/箱; X=5, 10个/包, 20包/箱
5X2060	60ml	PP盖, HDPE瓶	棕色避光	X=0, 未灭菌; X=5, 已灭菌	是	X=0, 50个盖/包, 50个瓶/包, 500套/箱; X=5, 10个/包, 20包/箱
5X0125	125ml	PP盖, PP瓶	透明	X=0, 未灭菌; X=5, 已灭菌	是	X=0, 25个盖/包, 25个瓶/包, 250套/箱; X=5, 10个/包, 10包/箱
5X1125	125ml	PP盖, HDPE瓶	本色	X=0, 未灭菌; X=5, 已灭菌	是	X=0, 25个盖/包, 25个瓶/包, 250套/箱; X=5, 10个/包, 10包/箱
5X2125	125ml	PP盖, HDPE瓶	棕色避光	X=0, 未灭菌; X=5, 已灭菌	是	X=0, 25个盖/包, 25个瓶/包, 250套/箱; X=5, 10个/包, 10包/箱
5X0250	250ml	PP盖, PP瓶	透明	X=0, 未灭菌; X=5, 已灭菌	是	X=0, 20个盖/包, 20个瓶/包, 200套/箱; X=5, 10个/包, 10包/箱
5X1250	250ml	PP盖, HDPE瓶	本色	X=0, 未灭菌; X=5, 已灭菌	是	X=0, 20个盖/包, 20个瓶/包, 200套/箱; X=5, 10个/包, 10包/箱
5X2250	250ml	PP盖, HDPE瓶	棕色避光	X=0, 未灭菌; X=5, 已灭菌	是	X=0, 20个盖/包, 20个瓶/包, 200套/箱; X=5, 10个/包, 10包/箱
5X0500	500ml	PP盖, PP瓶	透明	X=0, 未灭菌; X=5, 已灭菌	是	X=0, 10个盖/包, 10个瓶/包, 100套/箱; X=5, 5个/包, 10包/箱
5X1500	500ml	PP盖, HDPE瓶	本色	X=0, 未灭菌; X=5, 已灭菌	是	X=0, 10个盖/包, 10个瓶/包, 100套/箱; X=5, 5个/包, 10包/箱
5X2500	500ml	PP盖, HDPE瓶	棕色避光	X=0, 未灭菌; X=5, 已灭菌	是	X=0, 10个盖/包, 10个瓶/包, 100套/箱; X=5, 5个/包, 10包/箱
5X1001	1000ml	PP盖, PP瓶	透明	X=0, 未灭菌; X=5, 已灭菌	是	X=0, 5个盖/包, 5个瓶/包, 100套/箱; X=5, 5个/包, 10包/箱
5X1101	1000ml	PP盖, HDPE瓶	本色	X=0, 未灭菌; X=5, 已灭菌	是	X=0, 5个盖/包, 5个瓶/包, 100套/箱; X=5, 5个/包, 10包/箱
5X1201	1000ml	PP盖, HDPE瓶	棕色避光	X=0, 未灭菌; X=5, 已灭菌	是	X=0, 5个盖/包, 5个瓶/包, 100套/箱; X=5, 5个/包, 10包/箱

血清瓶

Media Bottles

产品特点

- 医疗级PETG材质
- 高透明度，方便观察
- 方形设计，方便拿握和存储运输
- 电子束灭菌，无DNase、RNase，无内毒素
- 使用温度：-80°C~60°C

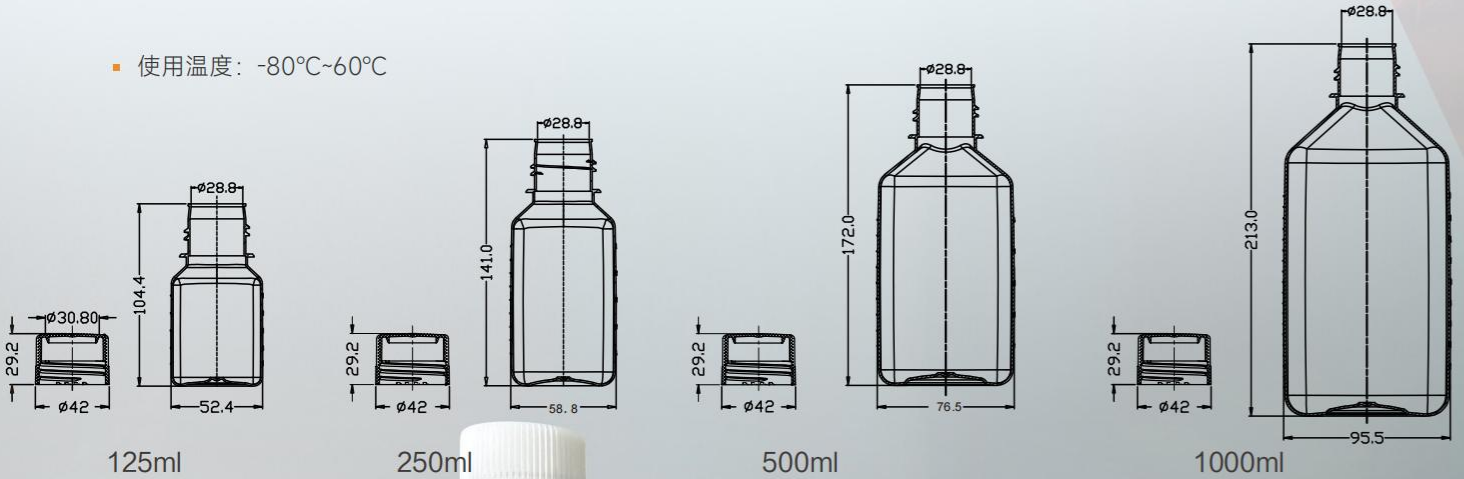

Dimensions=mm



- 瓶盖采用**旋脱生产工艺**，和管体匹配丝滑：**瓶口螺纹光滑**，无毛边、无豁口，密封性高
- 瓶身**一步法吹塑成型**，瓶身无划痕，无积料：**内表面平滑**，易清洗，无残留
- 瓶底安全环平整
- **刻度清晰准确**，刻度值误差： ± 0.1 以内

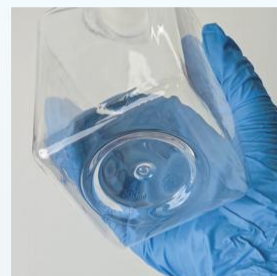

容量偏差

公称容量(ml)	极限偏差(ml)	平均偏差(ml)
0-250	+6 -4	≥ 0
500	+8 -5	≥ 0
1000	+11 -6	≥ 0

产品型号	容量	材质	无菌	无酶	包装规格
590005	5ml	PETG	是	是	100个/包, 5包/箱
590010	10ml	PETG	是	是	100个/包, 5包/箱
590030	30ml	PETG	是	是	40个/包, 7包/箱
590060	60ml	PETG	是	是	40个/包, 5包/箱
590125	125ml	PETG	是	是	24个/包, 4包/箱
590250	250ml	PETG	是	是	30个/包, 2包/箱
590500	500ml	PETG	是	是	24个/包, 2包/箱
591000	1000ml	PETG	是	是	12个/包, 4包/箱



样品管

Sample Tubes

产品特点

- 医疗级聚丙烯材质
- 5ml、6ml、10ml、20ml、30ml多款可选
- 无DNase、RNase、无内毒素、无重金属
- 通过-80Kpa 下密封性测试
- 可提供电子束灭菌款

产品型号	容量	管体刻度	无菌	无酶	包装规格
650005	5ml	无	否	是	500盖/管/包, 1000套/箱
650006	6ml	无	否	是	500盖/管/包, 1000套/箱
650010	10ml	有	否	是	250盖/管/包, 1000套/箱
650020	20ml	无	否	是	200盖/管/包, 1000套/箱
650030	30ml	无	否	是	200盖/管/包, 800套/箱
650105	5ml	无	是	是	25支/包, 500支/箱
650106	6ml	无	是	是	25支/包, 500支/箱
650110	10ml	有	是	是	25支/包, 500支/箱
650120	20ml	无	是	是	25支/包, 500支/箱
650130	30ml	无	是	是	25支/包, 500支/箱

产品型号	适配	孔数	包装规格
650121-R (样品管架)	5ml矮胖采样管、10ml采样管	8*12=96孔	50个/箱
650020-R (样品管架)	20ml采样管	6*8=48孔	50个/箱
650030-R (样品管架)	30ml采样管	6*8=48孔	50个/箱

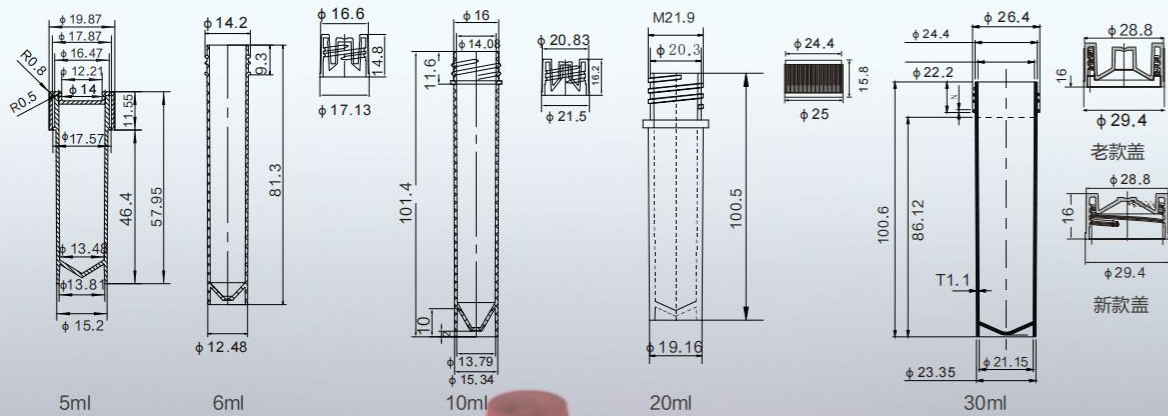

Dimensions=mm

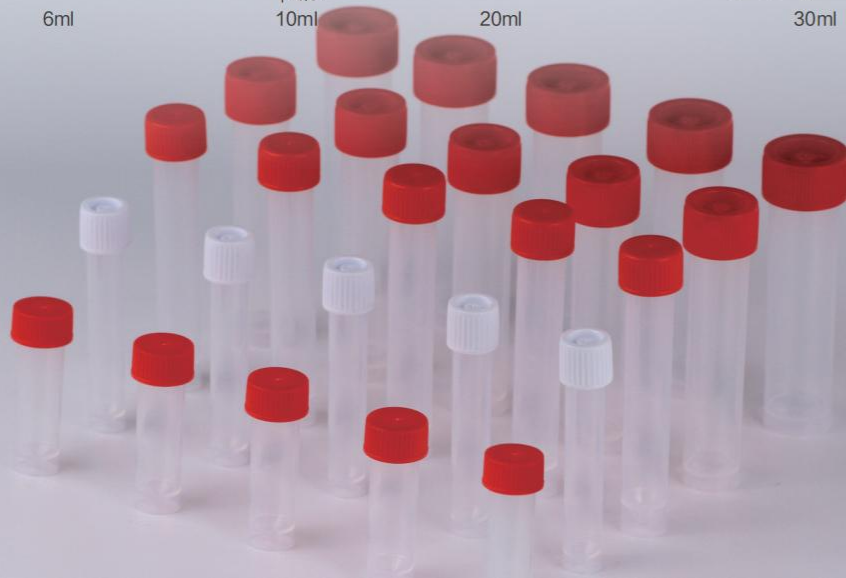

储液槽

Reservior

产品特点

- 大容量、多孔数规格可选
- 壁厚均匀，表面光滑、通透，便于观察与操作
- 产品尺寸符合SBS标准，**适配性高，可与大多数自动化系统兼容**
- **去静电化等特殊工艺处理**，无残留、无挂壁，最大限度减少液体残留
- 无酶，无热原

产品型号	通道	裙边	无酶	包装规格
730001	平底--单通道	中裙边	是	5个/包，50个/箱
730008	8道--多通道	中裙边	是	5个/包，50个/箱
730012	12道--多通道	中裙边	是	5个/包，50个/箱
730096	96道--单通道	中裙边	是	5个/包，50个/箱
730384	384道--单通道	中裙边	是	5个/包，50个/箱
732008	8道--多通道	高裙边	是	5个/包，50个/箱
732012	12道--多通道	高裙边	是	5个/包，50个/箱
731001	8道--单通道	高裙边	是	5个/包，50个/箱
731008	12道--单通道	高裙边	是	5个/包，50个/箱
731096	96道--单通道	高裙边	是	5个/包，50个/箱
731384	384道--单通道	高裙边	是	5个/包，50个/箱

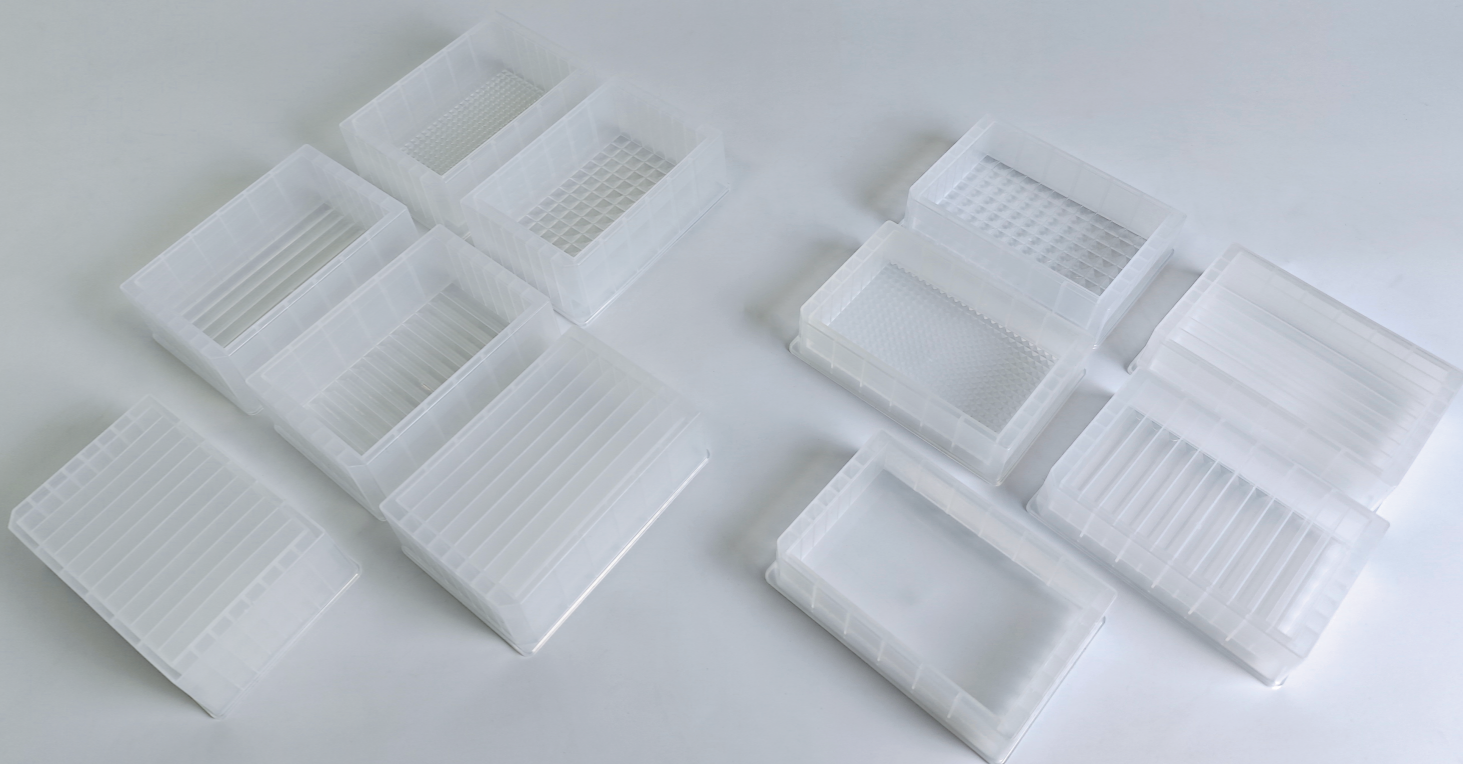

深孔板

Deep Well Plates

产品特点

- 医疗级聚丙烯材质
- 提供U底与V底多款可选
- 可高温高压灭菌消毒，可配套封板膜
- 符合SBS自动化标准

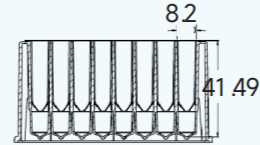
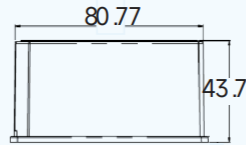
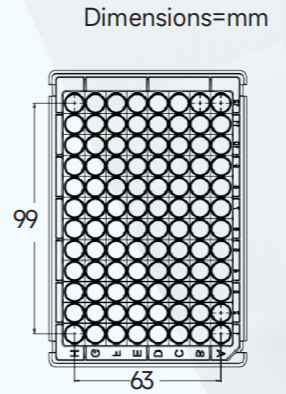
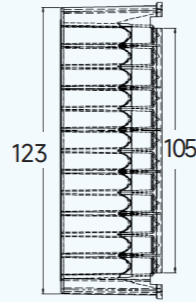
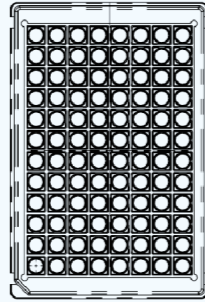
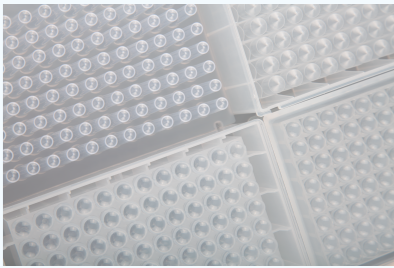

671001

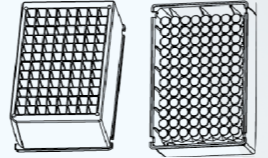

产品型号	容量	名称	款式	无菌	无酶	包装规格
671101	1.0ml	方孔板	V底	否	是	5个/包, 10包/箱
671102	1.0ml	方孔板	U底	否	是	5个/包, 10包/箱
671601	1.6ml	方孔板	V底	否	是	5个/包, 10包/箱
671602	1.6ml	方孔板	U底	否	是	5个/包, 10包/箱
671001	2.2ml	方孔板	V底	否	是	5个/包, 10包/箱
671002	2.2ml	方孔板	U底	否	是	5个/包, 10包/箱
671003	2.2ml	方孔板	工字板	否	是	5个/包, 10包/箱
673101	1.0ml	圆孔板	V底	否	是	5个/包, 10包/箱
673102	1.0ml	圆孔板	U底	否	是	5个/包, 10包/箱
673001	2.0ml	圆孔板	V底	否	是	5个/包, 10包/箱
673002	2.0ml	圆孔板	U底	否	是	5个/包, 10包/箱
672000	—	96孔磁棒套	—	否	是	10个/包, 10包/箱

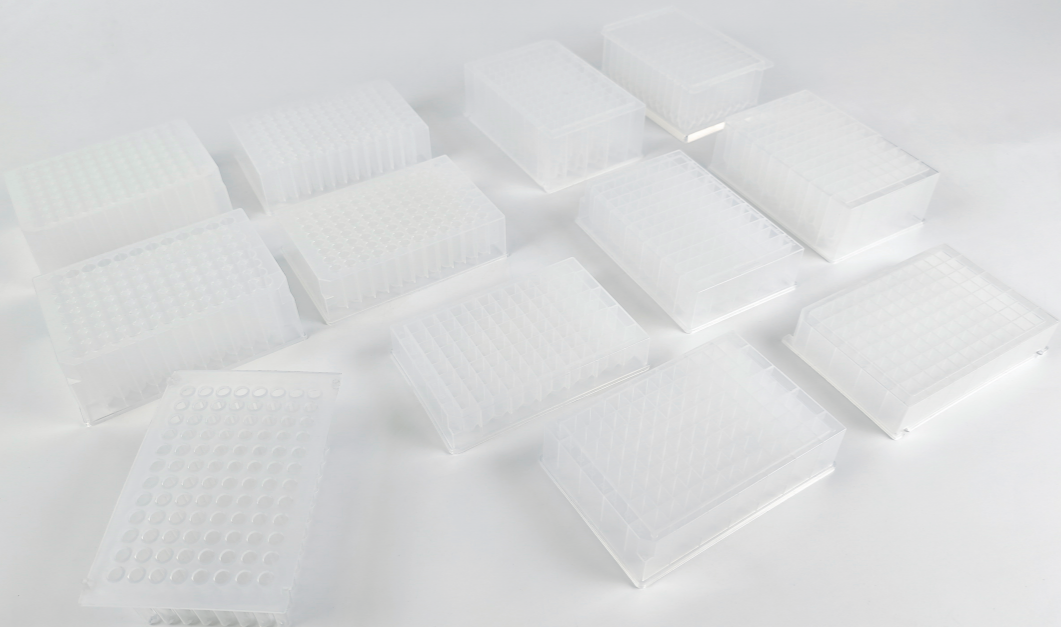

Hamilton 自动化吸头

Hamilton Automatic Pipette Tips

产品特点

- 医疗级聚丙烯材质
- 低吸附处理，减少残留
- 均一的电阻值和CV值
- 电子束灭菌，无DNase、RNase，无致热原
- Hamilton自动化吸头适配汉密尔顿系列工作站

产品型号	容量	颜色	低吸附	有无滤芯	无菌无酶	包装规格
H490302	300 μ L	黑色	是	无	是	96支/盒，6盒/内盒，30盒/箱
H490303	300 μ L	黑色	是	有	是	96支/盒，6盒/内盒，30盒/箱
H491002	1000 μ L	黑色	是	无	是	96支/盒，5盒/内盒，25盒/箱
H491003	1000 μ L	黑色	是	有	是	96支/盒，5盒/内盒，25盒/箱



Tecan自动化吸头

Tecan Automatic Pipette Tips

产品特点

- 医疗级聚丙烯材质
- 低吸附处理，减少残留
- 均一的电阻值和CV值
- 电子束灭菌，无DNase、RNase，无致热原
- Tecan自动化吸头适配帝肯系列工作站

产品型号	容量	颜色	低吸附	有无滤芯	无菌无酶	包装规格
T420020	20 μ L	透明	否	无	是	96支/盒, 10盒/内盒, 50盒/箱
T420021	20 μ L	透明	否	有	是	96支/盒, 10盒/内盒, 50盒/箱
T420022	20 μ L	黑色	否	无	是	96支/盒, 10盒/内盒, 50盒/箱
T420023	20 μ L	黑色	否	有	是	96支/盒, 10盒/内盒, 50盒/箱
T420050	50 μ L	透明	否	无	是	96支/盒, 10盒/内盒, 50盒/箱
T420051	50 μ L	透明	否	有	是	96支/盒, 10盒/内盒, 50盒/箱
T420052	50 μ L	黑色	否	无	是	96支/盒, 10盒/内盒, 50盒/箱
T420053	50 μ L	黑色	否	有	是	96支/盒, 10盒/内盒, 50盒/箱
T490200	200 μ L	透明	是	无	是	96支/盒, 6盒/内盒, 30盒/箱
T490201	200 μ L	透明	是	有	是	96支/盒, 6盒/内盒, 30盒/箱
T490202	200 μ L	黑色	是	无	是	96支/盒, 6盒/内盒, 30盒/箱
T490203	200 μ L	黑色	是	有	是	96支/盒, 6盒/内盒, 30盒/箱
T491000	1000 μ L	透明	是	无	是	96支/盒, 5盒/内盒, 25盒/箱
T491001	1000 μ L	透明	是	有	是	96支/盒, 5盒/内盒, 25盒/箱
T491002	1000 μ L	黑色	是	无	是	96支/盒, 5盒/内盒, 25盒/箱
T491003	1000 μ L	黑色	是	有	是	96支/盒, 5盒/内盒, 25盒/箱

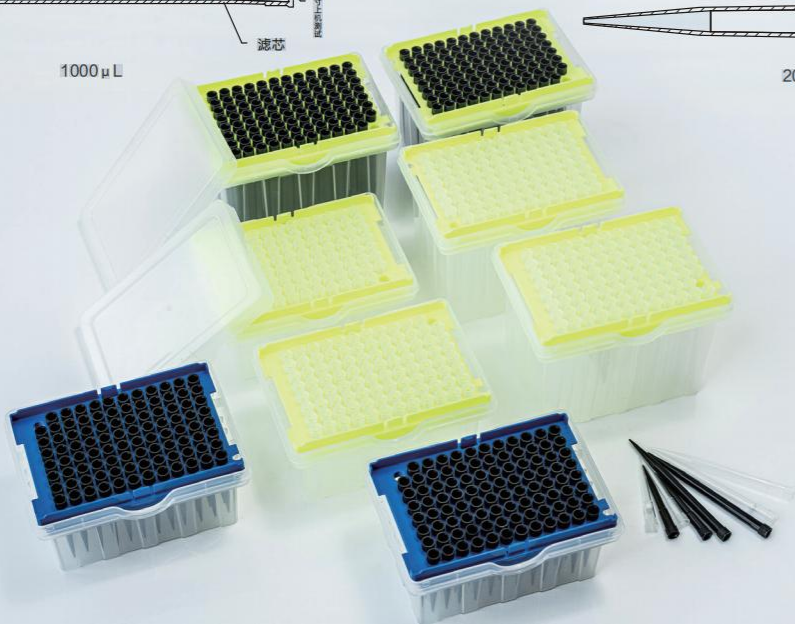
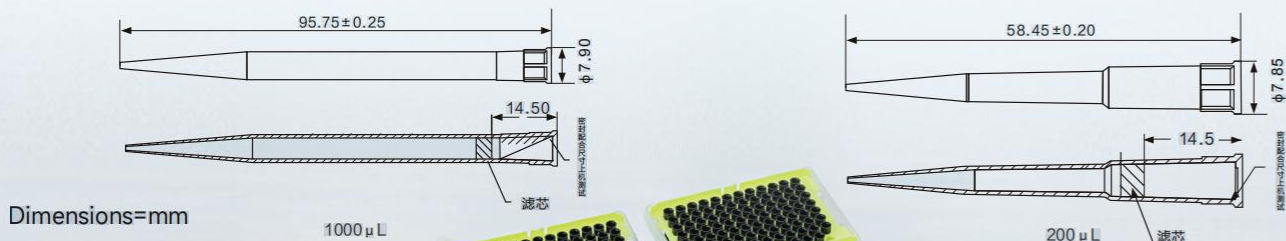

Beckman 自动化吸头

Beckman Automatic Pipette Tips

产品特点

- 医疗级聚丙烯材质
- 低吸附处理，减少残留
- 均一的电阻值和CV值
- 电子束灭菌，无DNase、RNase，无致热原
- Beckman自动化吸头适配贝克曼系列工作站

产品型号	容量	颜色	低吸附	有无滤芯	无菌	无酶	包装规格
B490050	50 μ L	透明	否	无	是	是	96支/盒, 50盒/箱
B490051	50 μ L	透明	是	无	是	是	96支/盒, 50盒/箱
B490052	50 μ L	透明	否	有	是	是	96支/盒, 50盒/箱
B490053	50 μ L	透明	是	有	是	是	96支/盒, 50盒/箱
B490250	250 μ L	透明	否	无	是	是	96支/盒, 50盒/箱
B490251	250 μ L	透明	是	无	是	是	96支/盒, 50盒/箱
B490252	250 μ L	透明	否	有	是	是	96支/盒, 50盒/箱
B490253	250 μ L	透明	是	有	是	是	96支/盒, 50盒/箱

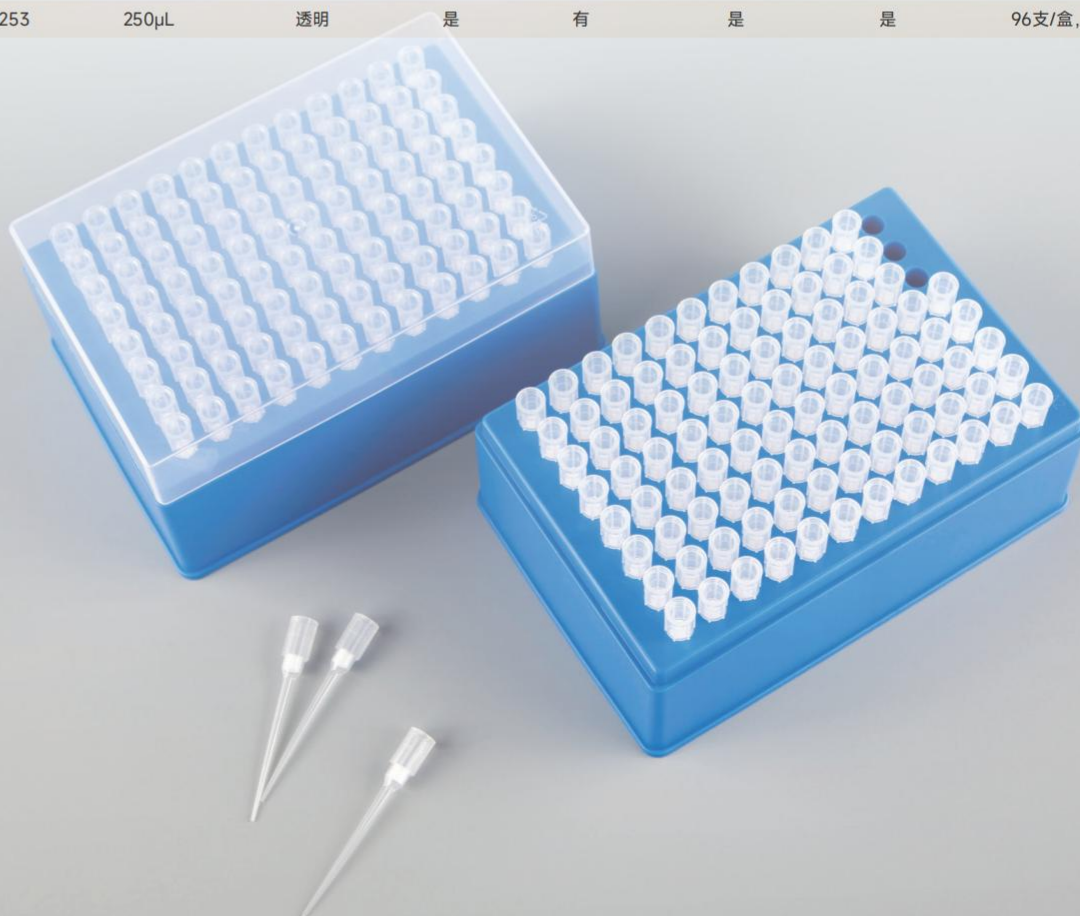

● 影响最大离心加速度的因素

在离心有机溶剂、温度低于0℃、无离心适配器等特殊离心条件下，请先进行预试验，以确定是否适用，以免发生危险。

离心管的RCF或G(相对离心力)值是在室温下，装入适量水，离心30分钟条件下测定的。离心机须在装有配套的支架、适配器及缓冲装置的条件工作，以给离心管足够的支撑。在角转子有磨损或者没有足够支撑的条件下，G值可能会降低。

请勿将速度或每分钟转速(RPM)与相对离心力(RCF)混淆。只有样品离心的RPM和时间不能说明问题，除非转子或者离心半径是确定的。说明中必须含样本离心的时间和RCF值。

● 塑料产品的高温高压灭菌说明

高温高压灭菌的温度请控制在121℃，灭菌时间请控制在15分钟，压力为15PSI/1 ATM.干燥循环可能引起塑料变形或弱化。请耐心等待至高温高压灭菌后的塑料产品温度降至80℃以下，再将其取出转移。另外注意，不是所有塑料产品都可以高温高压灭菌。

● 产品生物性能定义

无菌：可靠地无菌指标是指经过灭菌后，存在于物体上的活微生物的概率是百万分之一。这相当于 10^{-6} SAL无菌级水平，意味着在1,000,000个物体中可以存在一个非无菌物体。

无热原：是指来自细菌或其他微生物的细胞膜外的一些致热病的、热稳定的物质(糖蛋白)，会引起人体发烧，有损细胞正常生理活动。

无DNA酶和RNA酶：产品在生产过程中，由于生产环境导致耗材产品含有DNASE和RNASE，可以将含DNA/RNA的测试样品酶解为单核苷酸或寡聚核苷酸，因此产品中不能含有DNASE和RNASE。



浙江镭达生物科技有限公司

联系电话：0576-84080099

中文网站：www.rongdabio.cn

英文网站：www.rongda-bio.com

地址：浙江省台州市黄岩区新前街道北院大道999号

