

— 专注于生命科学领域耗材 —



IVD耗材 解决方案

IVD CONSUMABLE SOLUTIONS

浙江镕达生物科技有限公司

INTRODUCTION

关于企业

浙江镭达生物科技有限公司成立于2018年，公司总部位于经济发达、风景秀丽的浙江东部沿海地区——台州。公司拥有专业的研发团队，目前已同国内知名院校与科研机构达成长期合作关系，共同进行新品的研发与测试。

我们以“科学为本，品质为上”的态度服务于客户，秉持“为生命科学事业提供优质服务”的信念，创立安进特AMNGENT品牌。安进特专注于生命科学领域耗材，在实验室领域、生物样本库领域、体外诊断领域为客户提供系统的耗材解决方案。目前企业已通过ISO9001、ISO13485、FDA、CE等质量体系认证。安进特品牌也在不断发展壮大，产品已远销美国、欧盟等100多个国家和地区。

公司同样拥有一支高素质、专业化的模具设计与研发团队。团队运用现代CAD/CAM技术，以及全面电脑数控加工中心的综合能力，为客户提供各类高品质的个性化开模定制服务。



DIRECTORY

产品目录

低位盖螺口管	01
连盖螺口管	06
低位盖螺口管（无密封圈）	08
高位盖螺口管	10
广口试剂瓶	13
血清瓶	17
样品管	20
储液槽	22
深孔板	24
Hamilton自动化吸头.....	26
Tecan自动化吸头.....	28
Beckman自动化吸头	30
唾液采集器	32

低位盖螺口管

Dwarf Screw Cap Microtubes

产品特点

- 医疗级聚丙烯材质，保证了产品的生物安全性，可提供医疗级材质报告
- 无内毒素和细胞毒素
- 无DNA酶、RNA酶
- 无重金属、无邻苯等析出，确保样品安全
- 十万级洁净车间生产，可提供药监局检测报告
- CE

*以上均可提供第三方报告或者关联产品报告





- Sarstedt系列矮盖款
- 0.5ml、1.5ml、2.0ml三款容量可选
- 管盖颜色多样，便于区分样本
- 管盖采用**旋脱生产工艺**，和管体匹配丝滑，拧盖无阻尼感
- 管体底部**气封生产工艺**，强压下管体无漏液



- 管体设计**防滑圈**，可实现**自动化灌装**
- **食品级密封胶圈**，产品**密封性好**：可耐受-80Kpa压强下测试不漏,可提供检测报告
- 产品**耐受-80度低温测试和40度恒温运输模拟测试**，可提供测试报告
- 符合**生物相容性测试报告**
- 对酸、碱、醇具有较强的**化学耐受性**



产品订购信息





低位盖螺口管 —— 管盖

产品型号	颜色	无 菌	无 酶	包装规格	产品图片
630000/-R/-B/-Y/-G	透明/透明红/透明蓝/ 透明黄/透明绿	×	√	500个/包 10包/箱	
633000/-R/-B/-Y/-G	透明/透明红/透明蓝/ 透明黄/透明绿	√	√	500个/包 10包/箱	
63000X [X=1,2,3,4,5,6,7,8]	实色红/绿/蓝/黄/紫/ 橙/白/棕色避光	×	√	500个/包 10包/箱	
63300X [X=1,2,3,4,5,6,7,8]	实色红/绿/蓝/黄/紫/ 橙/白/棕色避光	√	√	500个/包 10包/箱	

低位盖螺口管 —— 管身

产品型号	容量	颜色	无 菌	无 酶	包装规格	产品图片
630050/51	0.5ml	透明/棕色	×	√	500个/包 10包/箱	
633050/51	0.5ml	透明/棕色	√	√	500个/包 10包/箱	
630150/151	1.5ml	透明/棕色	×	√	500个/包 10包/箱	
633150/151	1.5ml	透明/棕色	√	√	500个/包 10包/箱	
630200/201	2.0ml	透明/棕色	×	√	500个/包 10包/箱	
633200/201	2.0ml	透明/棕色	√	√	500个/包 10包/箱	
630202	2.0ml	透明, 带书写区	×	√	500个/包 10包/箱	
633202	2.0ml	透明, 带书写区	√	√	500个/包 10包/箱	

低位盖螺口管 —— 管盖组装

产品型号	容量	颜色	无 菌	无 酶	包装规格	产品图片
636050/51	0.5ml	透明/棕色	✓	✓	50个/包 40包/箱	
636150/151	1.5ml	透明/棕色	✓	✓	50个/包 40包/箱	
636200/201	2.0ml	透明/棕色	✓	✓	50个/包 40包/箱	
637200	2.0ml	透明, 管盖组装 带书写区	✓	✓	50个/包 40包/箱	

尺寸图

Dimensions=mm

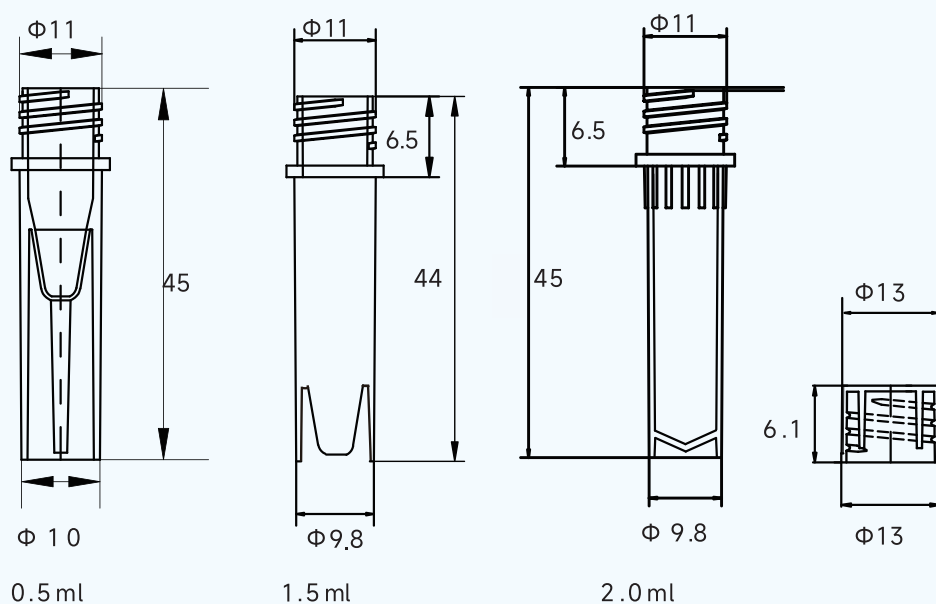

连盖螺口管

Conjoined Screw Cap Microtubes

产品特点

- 管身与低位盖螺口管一样，盖子为带环连盖款
- 0.5ml、1.5ml、2.0ml三款容量可选
- 食品级密封胶圈，产品密封性好：可耐受-80Kpa压强下测试不漏,可提供检测报告
- 产品耐受-80度低温测试和40度恒温运输模拟测试，可提供测试报告
- 符合生物相容性测试报告
- 对酸、碱、醇具有较强的化学耐受性





产品订购信息

连盖螺口管 —— 管盖

产品型号	颜色	无 菌	无 酶	包装规格	产品图片
630500/-R/-B/-Y/-G	透明/透明粉红/透明蓝/ 透明黄/透明绿	×	√	500个/包 10包/箱	
633500/-R/-B/-Y/-G	透明/透明粉红/透明蓝/ 透明黄/透明绿	√	√	500个/包 10包/箱	
63050X [X=1,2,3,4,5,6,7,8]	实色红/绿/蓝/黄/ 紫/橙/白/避光	×	√	500个/包 10包/箱	
63350X [X=1,2,3,4,5,6,7,8]	实色红/绿/蓝/黄/ 紫/橙/白/避光	√	√	500个/包 10包/箱	

连盖螺口管 —— 管盖组装

产品型号	颜色	容量	无 菌	无 酶	包装规格	产品图片
638050/-R/-B/-Y/-G	透明/透明粉红/透明蓝/ 透明黄/透明绿	0.5ml	√	√	50个/包 40包/箱	
638050-X [X=1,2,3,4,5,6,7]	实色红/绿/蓝/黄/ 紫/橙/白	0.5ml	√	√	50个/包 40包/箱	
638051	避光	0.5ml	√	√	50个/包 40包/箱	
638150/-R/-B/-Y/-G	透明/透明粉红/透明蓝/ 透明黄/透明绿	1.5ml	√	√	50个/包 40包/箱	
638150-X [X=1,2,3,4,5,6,7]	实色红/绿/蓝/黄/ 紫/橙/白	1.5ml	√	√	50个/包 40包/箱	
638151	避光	1.5ml	√	√	50个/包 40包/箱	
638200/-R/-B/-Y/-G	透明/透明粉红/透明蓝/ 透明黄/透明绿	2.0ml	√	√	50个/包 40包/箱	
638200-X [X=1,2,3,4,5,6,7]	实色红/绿/蓝/黄/ 紫/橙/白	2.0ml	√	√	50个/包 40包/箱	
638201	避光	2.0ml	√	√	50个/包 40包/箱	
639200	透明 (带书写区)	2.0ml	√	√	50个/包 40包/箱	

低位盖螺口管(无密封圈)

Dwarf Screw Cap Microtubes (No Sealing)

产品特点

- 管身材质属性与低位盖螺口管一样
- 管盖无密封圈
- 符合-80Kpa下密封性测试
- 符合生物相容性测试报告
- 对酸、碱、醇具有较强的化学耐受性



产品订购信息

低位盖螺口管（无密封圈）——管盖

产品型号	颜色	无 菌	无 酶	包装规格
640000	透明	×	√	500个/包 10包/箱
640001	透明红	×	√	500个/包 10包/箱
640002	透明蓝	×	√	500个/包 10包/箱
640003	透明黄	×	√	500个/包 10包/箱
640004	透明绿	×	√	500个/包 10包/箱
643000	透明	√	√	500个/包 10包/箱
643001	透明红	√	√	500个/包 10包/箱
643002	透明蓝	√	√	500个/包 10包/箱
643003	透明黄	√	√	500个/包 10包/箱
643004	透明绿	√	√	500个/包 10包/箱

低位盖螺口管（无密封圈）——管身

产品型号	容量	颜色	无 菌	无 酶	包装规格
640200	2.0ml	透明	×	√	500个/包 10包/箱
643200	2.0ml	透明	√	√	500个/包 10包/箱

高位盖螺口管

High Screw Cap Microtubes

产品特点

- 管身材质属性与低位盖螺口管一样，Axygen系列高盖款
- 0.5ml、1.5ml、2.0ml三款容量可选
- 食品级密封胶圈，产品密封性好：可耐受-80Kpa压强下测试不漏，可提供检测报告
- 产品耐受-80度低温测试和40度恒温运输模拟测试，可提供测试报告
- 符合生物相容性测试报告
- 对酸、碱、醇具有较强的化学耐受性



产品订购信息





高位盖螺口管 —— 管盖

产品型号	颜色	无 菌	无 酶	包装规格	产品图片
610000/-R/-B/-Y/-G	透明/透明红/透明蓝/ 透明黄/透明绿	×	√	500个/包 10包/箱	
613000/-R/-B/-Y/-G	透明/透明红/透明蓝/ 透明黄/透明绿	√	√	500个/包 10包/箱	
61000X [X=1,2,3,4,5,6,7]	实色红/绿/蓝/ 黄/紫/橙/白	×	√	500个/包 10包/箱	
61300X [X=1,2,3,4,5,6,7]	实色红/绿/蓝/ 黄/紫/橙/白	√	√	500个/包 10包/箱	
620000	棕色	×	√	500个/包 10包/箱	
623000	棕色	√	√	500个/包 10包/箱	

高位盖螺口管 —— 管身

产品型号	容量	颜色	无 菌	无 酶	包装规格	产品图片
610050/51	0.5ml	透明/棕色	×	√	500个/包 10包/箱	
613050/51	0.5ml	透明/棕色	√	√	500个/包 10包/箱	
610150/151	1.5ml	透明/棕色	×	√	500个/包 10包/箱	
613150/151	1.5ml	透明/棕色	√	√	500个/包 10包/箱	
610200/201	2.0ml	透明/棕色	×	√	500个/包 10包/箱	
613200/201	2.0ml	透明/棕色	√	√	500个/包 10包/箱	

高位盖螺口管 —— 管盖组装

产品型号	容量	颜色	无菌	无酶	包装规格	产品图片
616050/51	0.5ml	透明/棕色	√	√	50个/包 40包/箱	
616150/151	1.5ml	透明/棕色	√	√	50个/包 40包/箱	
616200/201	2.0ml	透明/棕色	√	√	50个/包 40包/箱	
617200	2.0ml	透明, 带书写区	√	√	50个/包 40包/箱	

◆ 尺寸图

Dimensions=mm

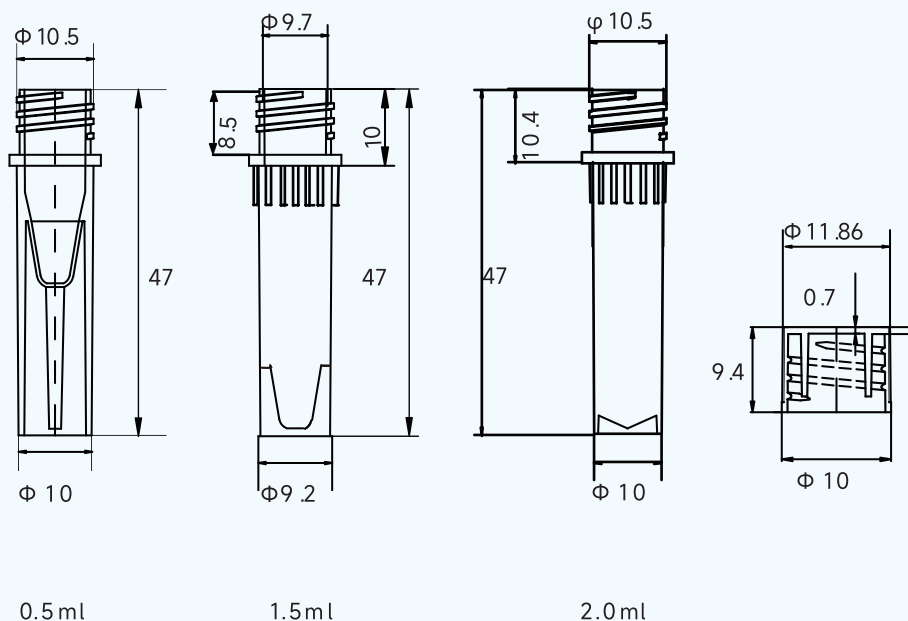

广口试剂瓶

Reagent Bottles

产品特点

- 医疗级PP和HDPE材质
- 无DNase、RNase、无重金属，可提供灭菌款
- 多种规格可选：8ml、15ml、30ml、60ml、125ml、250ml、500ml、1000ml
- 瓶身一步法成型
- 免洗，无需繁琐的洁净前处理，拆开即用
- 盖子PP材质，瓶体分PP和HDPE两种
- PP瓶体可耐受高温高压灭菌，PP的脆化温度为0°C，通常最高的使用温度为135°C
HDPE具有更好的低温存储性能，HDPE脆化温度为-100°C，通常最高的使用温度为120°C



- **耐酸碱**：储存具有氧化性的物料、苯环类、正己烷及氯化烃类的有机溶剂时，选择HDPE瓶
- **韧性和抗冲击性**：PP瓶具有优异的抗弯曲疲劳性，但抗冲击性较差（尤其是在低温时）；HDPE瓶子抗跌性好，低温存储撞击后不易破裂
- **PP相比于HDPE更加透明**，更利于观察瓶内储存的物料的状态
HDPE棕色瓶200-800nm全波长避光;USP规定透光率<10%
- **气体 (N₂, O₂, CO₂) 阻隔性方面**：HDPE材质明显优越于PP材质

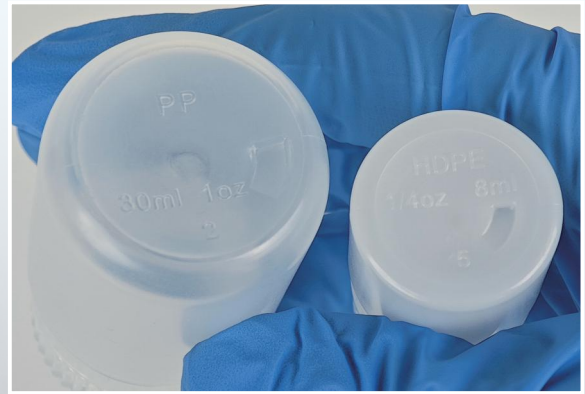

产品订购信息

广口试剂瓶 —— 8ml

产品型号	材质	颜色	无 菌	无 酶	包装规格	产品图片
5X0008	PP盖, PP瓶	透明	X=0, 未灭菌; X=5, 已灭菌	✓	X=0, 100个盖/包, 100瓶/包, 1000套/箱; X=5, 20个/包, 20包/箱	
5X1008	PP盖, HDPE瓶	本色	X=0, 未灭菌; X=5, 已灭菌	✓	X=0, 100个盖/包, 100瓶/包, 1000套/箱; X=5, 20个/包, 20包/箱	
5X2008	PP盖, HDPE瓶	棕色避光	X=0, 未灭菌; X=5, 已灭菌	✓	X=0, 100个盖/包, 100瓶/包, 1000套/箱; X=5, 20个/包, 20包/箱	

广口试剂瓶 —— 15ml

产品型号	材质	颜色	无 菌	无 酶	包装规格	产品图片
5X0015	PP盖, PP瓶	透明	X=0, 未灭菌; X=5, 已灭菌	✓	X=0, 100个盖/包, 100瓶/包, 1000套/箱; X=5, 20个/包, 20包/箱	
5X1015	PP盖, HDPE瓶	本色	X=0, 未灭菌; X=5, 已灭菌	✓	X=0, 100个盖/包, 100瓶/包, 1000套/箱; X=5, 20个/包, 20包/箱	
5X2015	PP盖, HDPE瓶	棕色避光	X=0, 未灭菌; X=5, 已灭菌	✓	X=0, 100个盖/包, 100瓶/包, 1000套/箱; X=5, 20个/包, 20包/箱	

广口试剂瓶 —— 30ml

产品型号	材质	颜色	无 菌	无 酶	包装规格	产品图片
5X0030	PP盖, PP瓶	透明	X=0, 未灭菌; X=5, 已灭菌	✓	X=0, 100个盖/包, 100瓶/包, 1000套/箱; X=5, 20个/包, 20包/箱	
5X1030	PP盖, HDPE瓶	本色	X=0, 未灭菌; X=5, 已灭菌	✓	X=0, 100个盖/包, 100瓶/包, 1000套/箱; X=5, 20个/包, 20包/箱	
5X2030	PP盖, HDPE瓶	棕色避光	X=0, 未灭菌; X=5, 已灭菌	✓	X=0, 100个盖/包, 100瓶/包, 1000套/箱; X=5, 20个/包, 20包/箱	

广口试剂瓶 —— 60ml

产品型号	材质	颜色	无 菌	无 酶	包装规格	产品图片
5X0060	PP盖, PP瓶	透明	X=0, 未灭菌; X=5, 已灭菌	✓	X=0, 50个盖/包, 50个瓶/包, 500套/箱; X=5, 10个/包, 20包/箱	
5X1060	PP盖, HDPE瓶	本色	X=0, 未灭菌; X=5, 已灭菌	✓	X=0, 50个盖/包, 50个瓶/包, 500套/箱; X=5, 10个/包, 20包/箱	
5X2060	PP盖, HDPE瓶	棕色避光	X=0, 未灭菌; X=5, 已灭菌	✓	X=0, 50个盖/包, 50个瓶/包, 500套/箱; X=5, 10个/包, 20包/箱	

广口试剂瓶 —— 125ml

产品型号	材质	颜色	无菌	无酶	包装规格	产品图片
5X0125	PP盖, PP瓶	透明	X=0, 未灭菌; X=5, 已灭菌	√	X=0, 25个盖/包, 25个瓶/包, 250套/箱; X=5, 10个/包, 10包/箱	
5X1125	PP盖, HDPE瓶	本色	X=0, 未灭菌; X=5, 已灭菌	√	X=0, 25个盖/包, 25个瓶/包, 250套/箱; X=5, 10个/包, 10包/箱	
5X2125	PP盖, HDPE瓶	棕色避光	X=0, 未灭菌; X=5, 已灭菌	√	X=0, 25个盖/包, 25个瓶/包, 250套/箱; X=5, 10个/包, 10包/箱	

广口试剂瓶 —— 250ml

产品型号	材质	颜色	无菌	无酶	包装规格	产品图片
5X0250	PP盖, PP瓶	透明	X=0, 未灭菌; X=5, 已灭菌	√	X=0, 20个盖/包, 20个瓶/包, 200套/箱; X=5, 10个/包, 10包/箱	
5X1250	PP盖, HDPE瓶	本色	X=0, 未灭菌; X=5, 已灭菌	√	X=0, 20个盖/包, 20个瓶/包, 200套/箱; X=5, 10个/包, 10包/箱	
5X2250	PP盖, HDPE瓶	棕色避光	X=0, 未灭菌; X=5, 已灭菌	√	X=0, 20个盖/包, 20个瓶/包, 200套/箱; X=5, 10个/包, 10包/箱	

广口试剂瓶 —— 500ml

产品型号	材质	颜色	无菌	无酶	包装规格	产品图片
5X0500	PP盖, PP瓶	透明	X=0, 未灭菌; X=5, 已灭菌	√	X=0, 10个盖/包, 10个瓶/包, 100套/箱; X=5, 5个/包, 10包/箱	
5X1500	PP盖, HDPE瓶	本色	X=0, 未灭菌; X=5, 已灭菌	√	X=0, 10个盖/包, 10个瓶/包, 100套/箱; X=5, 5个/包, 10包/箱	
5X2500	PP盖, HDPE瓶	棕色避光	X=0, 未灭菌; X=5, 已灭菌	√	X=0, 10个盖/包, 10个瓶/包, 100套/箱; X=5, 5个/包, 10包/箱	

广口试剂瓶 —— 1000ml

产品型号	材质	颜色	无菌	无酶	包装规格	产品图片
5X1001	PP盖, PP瓶	透明	X=0, 未灭菌; X=5, 已灭菌	√	X=0, 5个盖/包, 5个瓶/包, 100套/箱; X=5, 5个/包, 10包/箱	
5X1101	PP盖, HDPE瓶	本色	X=0, 未灭菌; X=5, 已灭菌	√	X=0, 5个盖/包, 5个瓶/包, 100套/箱; X=5, 5个/包, 10包/箱	
5X1201	PP盖, HDPE瓶	棕色避光	X=0, 未灭菌; X=5, 已灭菌	√	X=0, 5个盖/包, 5个瓶/包, 100套/箱; X=5, 5个/包, 10包/箱	

血清瓶

Media Bottles

产品特点

- 医疗级PETG材质
- 高透明度，方便观察
- 方形设计，方便拿握和存储运输
- 电子束灭菌，无DNase、RNase，无内毒素
- 使用温度：-80°C~60°C



- 瓶盖采用**旋脱生产工艺**，和管体匹配丝滑：**瓶口螺纹光滑**，无毛边、无豁口，密封性高
- 瓶身**一步法吹塑成型**，瓶身无划痕，无积料：**内表面平滑**，易清洗，无残留
- 瓶底安全环平整
- **刻度清晰准确**，刻度值误差： ± 0.1 以内









容量偏差

公称容量(ml)	极限偏差(ml)	平均偏差(ml)
0-250	+6 -4	≥ 0
500	+8 -5	≥ 0
1000	+11 -6	≥ 0



产品订购信息

血清瓶

产品型号	容量	材质	无菌	无酶	包装规格	产品图片
590005	5ml	PETG	√	√	100个/包, 5包/箱	
590010	10ml	PETG	√	√	100个/包, 5包/箱	
590030	30ml	PETG	√	√	40个/包, 7包/箱	
590060	60ml	PETG	√	√	40个/包, 5包/箱	
590125	125ml	PETG	√	√	24个/包, 4包/箱	
590250	250ml	PETG	√	√	30个/包, 2包/箱	
590500	500ml	PETG	√	√	24个/包, 2包/箱	
591000	1000ml	PETG	√	√	12个/包, 4包/箱	

尺寸图

Dimensions=mm

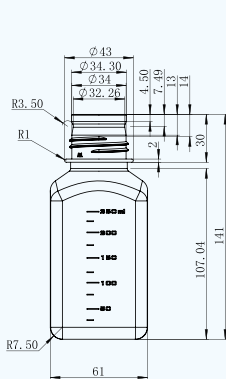

250ml

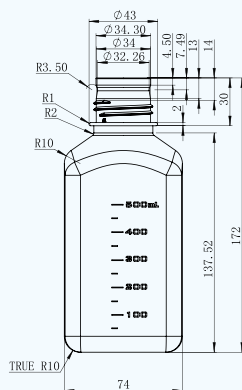

500ml

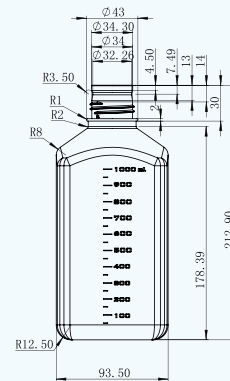

1000ml

样品管

Sample Tubes

产品特点

- 医疗级聚丙烯材质
- 5ml、6ml、10ml、20ml、30ml多款可选
- 无DNase、RNase、无内毒素、无重金属
- 通过-80Kpa 下密封性测试
- 可提供电子束灭菌款

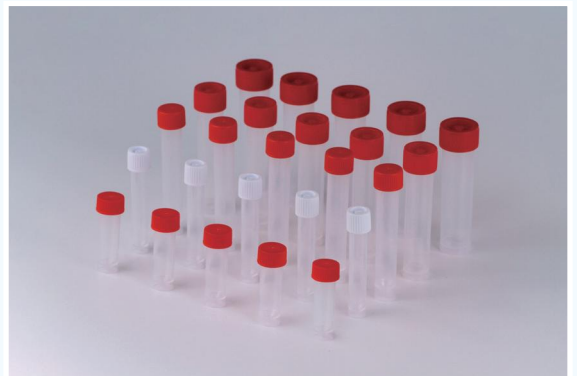

尺寸图

Dimensions=mm

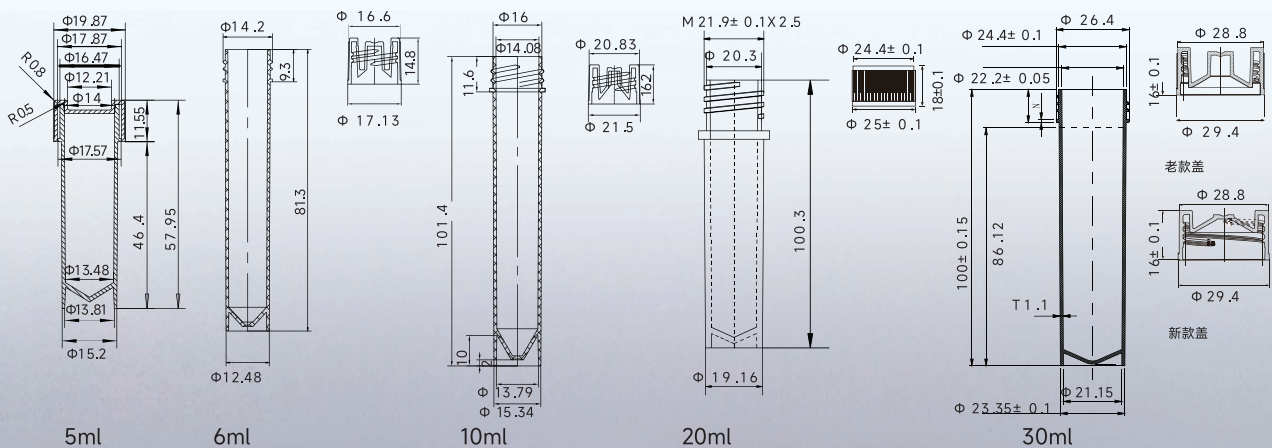

产品订购信息

样品管 —— 5ml

产品型号	管体刻度	无 酶	无菌	包装规格	产品图片
650005	×	√	×	500盖/管/包, 1000套/箱	
650105	×	√	√	25支/包, 500支/箱	

样品管 —— 6ml

产品型号	管体刻度	无 酶	无菌	包装规格	产品图片
650006	×	√	×	500盖/管/包, 1000套/箱	
650106	×	√	√	25支/包, 500支/箱	

样品管 —— 10ml

产品型号	管体刻度	无 酶	无菌	包装规格	产品图片
650010	√	√	×	250盖/管/包, 1000套/箱	
650110	√	√	√	25支/包, 500支/箱	

样品管 —— 20ml

产品型号	管体刻度	无 酶	无菌	包装规格	产品图片
650020	×	√	×	200盖/管/包, 1000套/箱	
650120	×	√	√	25支/包, 500支/箱	

样品管 —— 30ml

产品型号	管体刻度	无 酶	无菌	包装规格	产品图片
650030	×	√	×	200盖/管/包, 800套/箱	
650130	×	√	√	25支/包, 500支/箱	

样品管 —— 管架

产品型号	适 配	孔 数	包装规格
650121-R	5ml矮胖采样管、10ml采样管	8*12=96孔	50个/箱
650020-R	20ml采样管	6*8=48孔	50个/箱
650030-R	30ml采样管	6*8=48孔	50个/箱

储液槽

Reservoir

产品特点

- 多容量、多孔数规格可选
- **壁厚均匀**，表面光滑、通透，便于观察与操作
- 产品尺寸符合SBS标准，**适配性高，可与大多数自动化系统兼容**
- **去静电等特殊工艺处理**，无残留、无挂壁，最大限度减少液体残留
- 无酶，无热原



产品订购信息

储液槽 —— 中裙边

产品型号	通道	无 酶	包装规格
730001	平底--单通道	√	5个/包, 50个/箱
730008	8道--多通道	√	5个/包, 50个/箱
730012	12道--多通道	√	5个/包, 50个/箱
730096	96道--单通道	√	5个/包, 50个/箱
730384	384道--单通道	√	5个/包, 50个/箱

储液槽 —— 高裙边

产品型号	通道	无 酶	包装规格
732008	8道--多通道	√	5个/包, 50个/箱
732012	12道--多通道	√	5个/包, 50个/箱
731001	8道--单通道	√	5个/包, 50个/箱
731008	12道--单通道	√	5个/包, 50个/箱
731096	96道--单通道	√	5个/包, 50个/箱
731384	384道--单通道	√	5个/包, 50个/箱

深孔板

Deep Well Plates

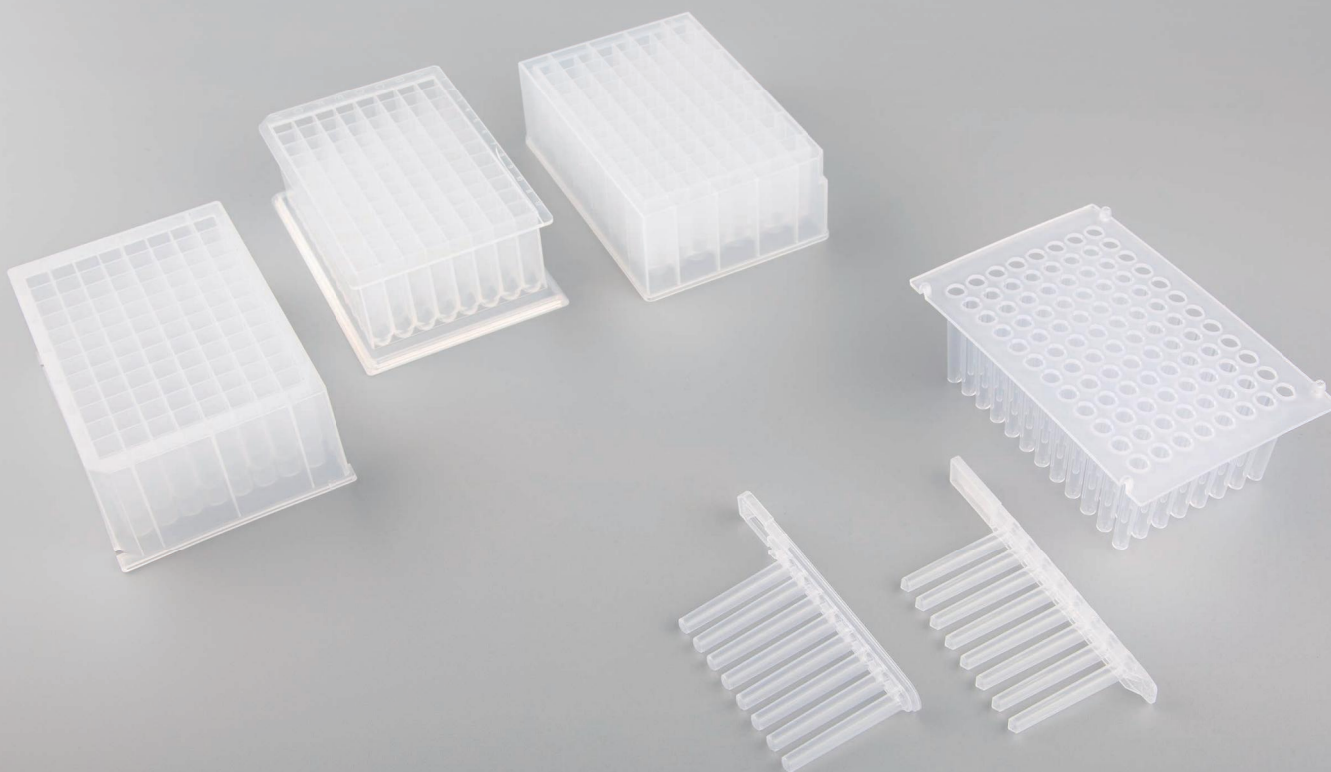

产品特点

- 医疗级聚丙烯材质
- 提供U底与V底多款可选
- 可高温高压灭菌消毒，可配套封板膜
- 符合SBS自动化标准



产品订购信息

深孔板 —— 2.2ml

产品型号	款式	无菌	无酶	包装规格	产品图片
671001	V底	X	√	5个/包, 10包/箱	
671002	U底	X	√	5个/包, 10包/箱	
671003	工字板	X	√	5个/包, 10包/箱	

磁棒套

产品型号	名称	款式	无菌	无酶	包装规格	产品图片
672008	8孔磁棒套	加强A款	X	√	50个/包, 2包/盒, 4盒/箱	
672018	8孔磁棒套	加强B款	X	√	50个/包, 2包/盒, 4盒/箱	
672000	96孔磁棒套	——	X	√	10个/包, 10包/箱	

尺寸图

Dimensions=mm

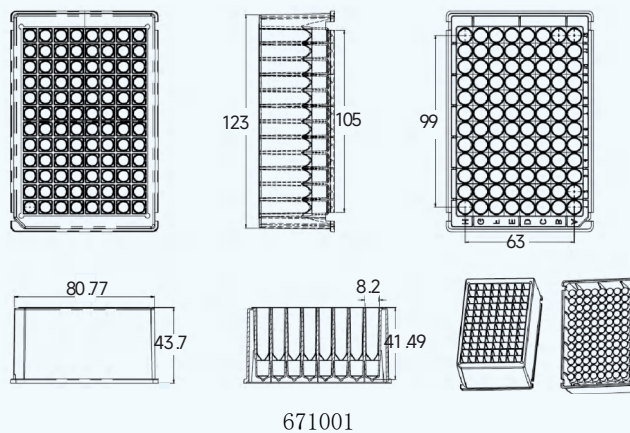

Hamilton 自动化吸头

Hamilton Automatic Pipette Tips

产品特点

- 医疗级聚丙烯材质
- 低吸附处理，减少残留
- 均一的电阻值和CV值
- 电子束灭菌，无DNase、RNase，无致热源
- Hamilton自动化吸头适配汉密尔顿系列工作站

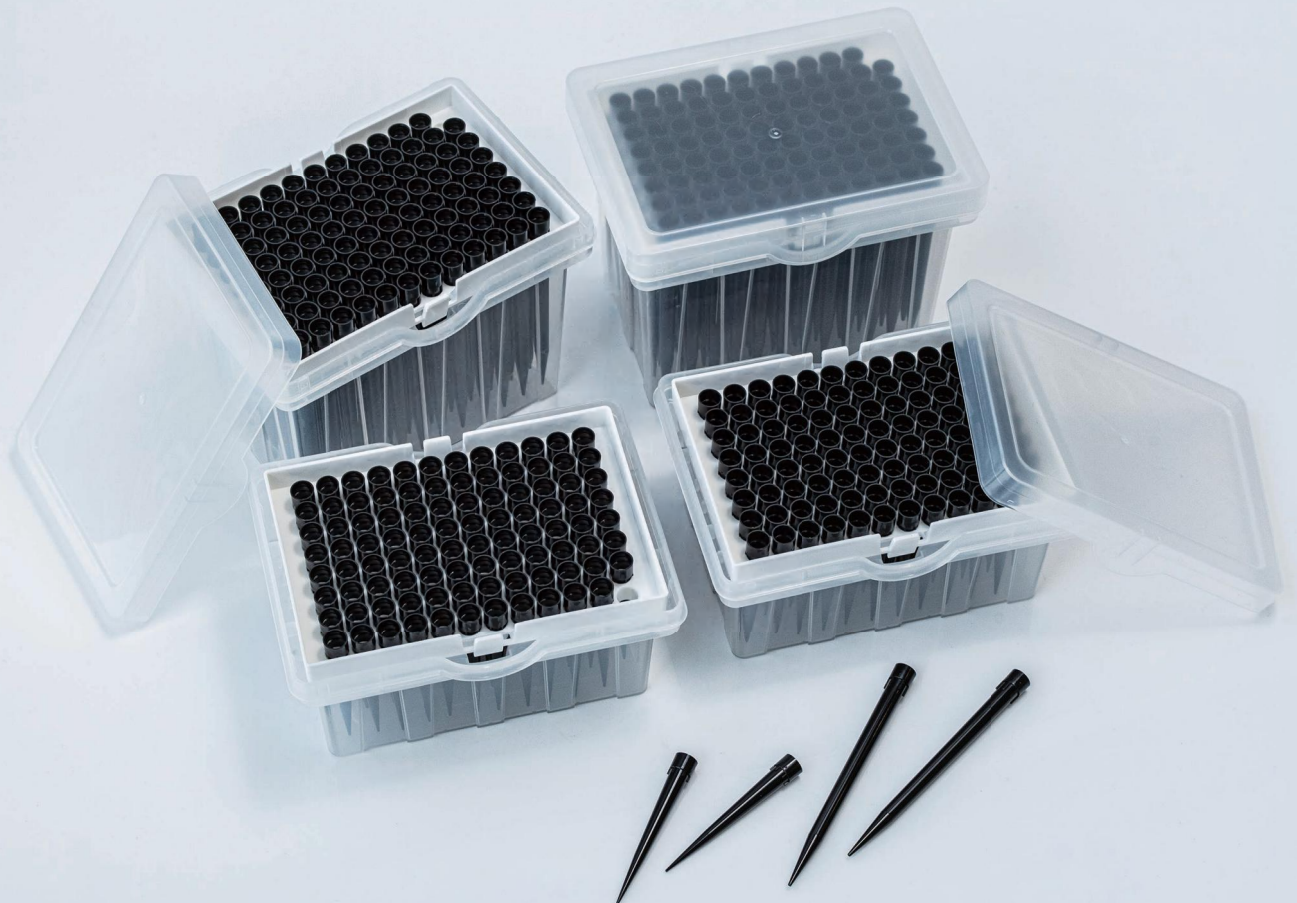

产品订购信息

Hamilton自动化吸头 —— 无滤芯

产品型号	容量	颜色	低吸附	无菌无酶	包装规格
H490302	300 μ L	黑色	√	√	96支/盒, 6盒/内盒, 30盒/箱
H491002	1000 μ L	黑色	√	√	96支/盒, 5盒/内盒, 25盒/箱

Hamilton自动化吸头 —— 有滤芯

产品型号	容量	颜色	低吸附	无菌无酶	包装规格
H490303	300 μ L	黑色	√	√	96支/盒, 6盒/内盒, 30盒/箱
H491003	1000 μ L	黑色	√	√	96支/盒, 5盒/内盒, 25盒/箱

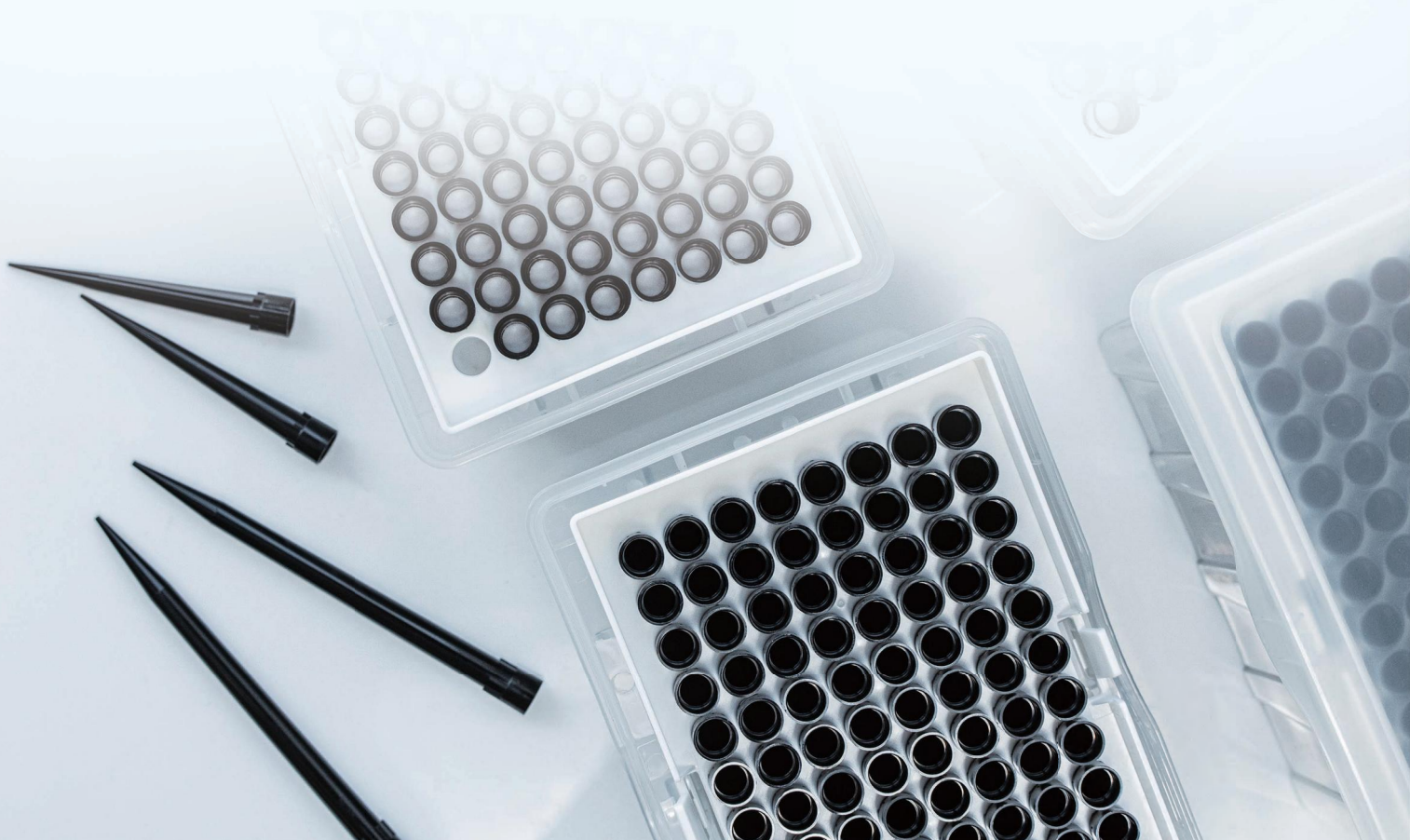

Tecan 自动化吸头

Tecan Automatic Pipette Tips

产品特点

- 医疗级聚丙烯材质
- 低吸附处理，减少残留
- 均一的电阻值和CV值
- 电子束灭菌，无DNase、RNase，无致热源
- Tecan自动化吸头适配帝肯系列工作站



尺寸图

Dimensions=mm

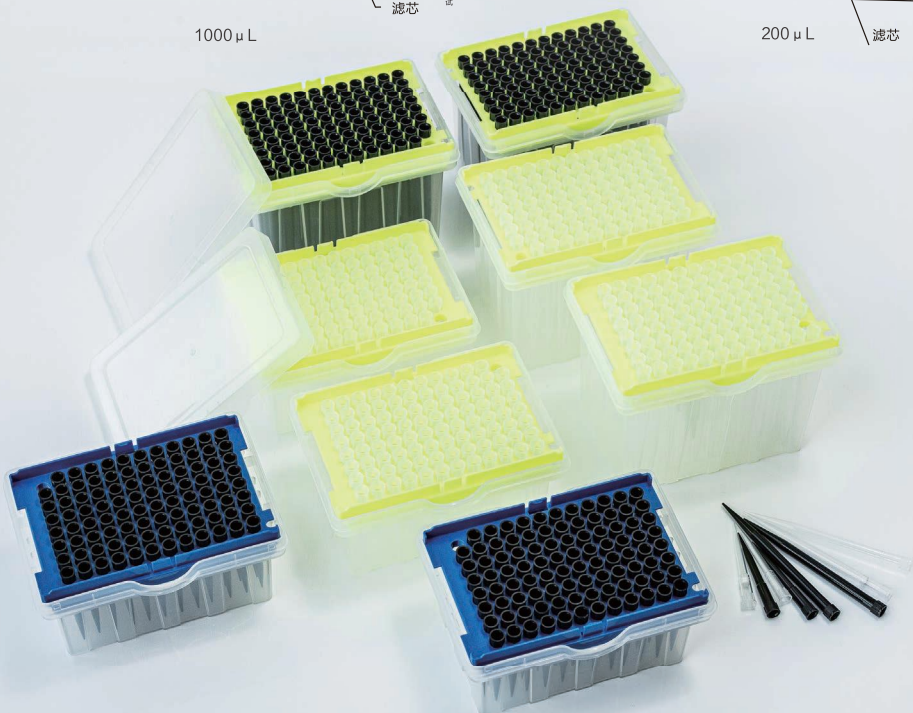
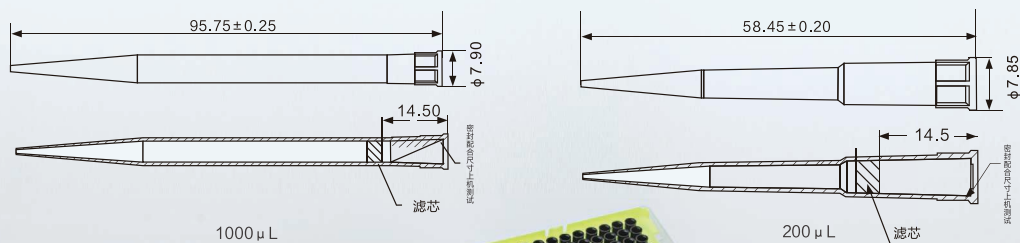

产品订购信息

Tecan自动化吸头 —— 无滤芯

产品型号	容量	颜色	低吸附	无菌无酶	包装规格
T420020	20 μ L	透明	×	√	96支/盒, 10盒/内盒, 50盒/箱
T420022	20 μ L	黑色	×	√	96支/盒, 10盒/内盒, 50盒/箱
T420050	50 μ L	透明	×	√	96支/盒, 10盒/内盒, 50盒/箱
T420052	50 μ L	黑色	×	√	96支/盒, 10盒/内盒, 50盒/箱
T490200	200 μ L	透明	√	√	96支/盒, 6盒/内盒, 30盒/箱
T490202	200 μ L	黑色	√	√	96支/盒, 6盒/内盒, 30盒/箱
T491000	1000 μ L	透明	√	√	96支/盒, 5盒/内盒, 25盒/箱
T491002	1000 μ L	黑色	√	√	96支/盒, 5盒/内盒, 25盒/箱

Tecan自动化吸头 —— 有滤芯

产品型号	容量	颜色	低吸附	无菌无酶	包装规格
T420021	20 μ L	透明	×	√	96支/盒, 10盒/内盒, 50盒/箱
T420023	20 μ L	黑色	×	√	96支/盒, 10盒/内盒, 50盒/箱
T420051	50 μ L	透明	×	√	96支/盒, 10盒/内盒, 50盒/箱
T420053	50 μ L	黑色	×	√	96支/盒, 10盒/内盒, 50盒/箱
T490201	200 μ L	透明	√	√	96支/盒, 6盒/内盒, 30盒/箱
T490203	200 μ L	黑色	√	√	96支/盒, 6盒/内盒, 30盒/箱
T491001	1000 μ L	透明	√	√	96支/盒, 5盒/内盒, 25盒/箱
T491003	1000 μ L	黑色	√	√	96支/盒, 5盒/内盒, 25盒/箱

Beckman 自动化吸头

Beckman Automatic Pipette Tips

产品特点

- 医疗级聚丙烯材质
- 低吸附处理，减少残留
- 均一的电阻值和CV值
- 电子束灭菌，无DNase、RNase，无致热源
- Beckman自动化吸头适配贝克曼系列工作站

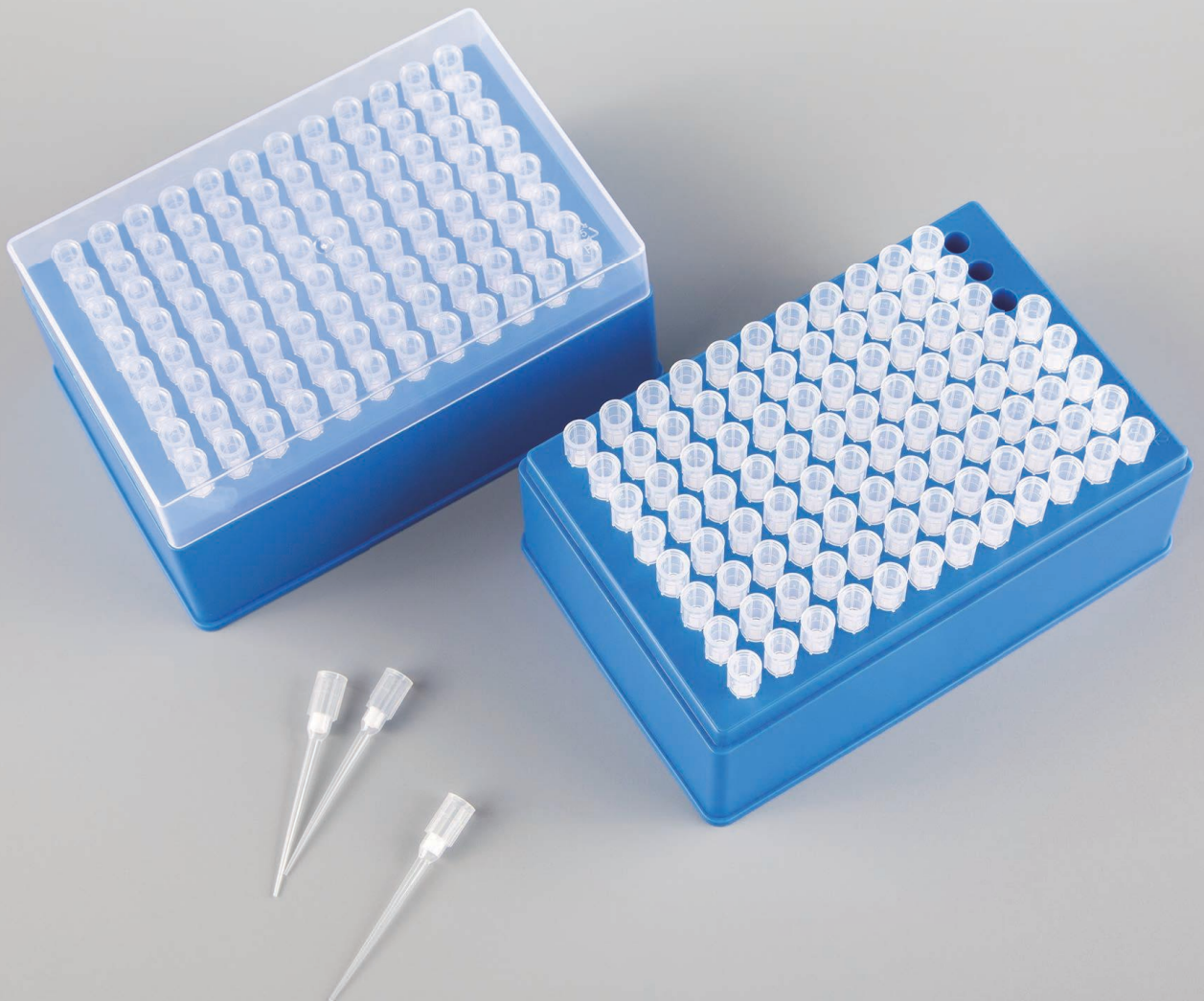

产品订购信息

Beckman自动化吸头 —— 无滤芯

产品型号	容量	颜色	低吸附	无菌无酶	包装规格
B490050	50 μ L	透明	X	√	96支/盒, 50盒/箱
B490051	50 μ L	透明	√	√	96支/盒, 50盒/箱
B490250	250 μ L	透明	X	√	96支/盒, 50盒/箱
B490251	250 μ L	透明	√	√	96支/盒, 50盒/箱

Beckman自动化吸头 —— 有滤芯

产品型号	容量	颜色	低吸附	无菌无酶	包装规格
B490052	50 μ L	透明	X	√	96支/盒, 50盒/箱
B490053	50 μ L	透明	√	√	96支/盒, 50盒/箱
B490252	250 μ L	透明	X	√	96支/盒, 50盒/箱
B490253	250 μ L	透明	√	√	96支/盒, 50盒/箱

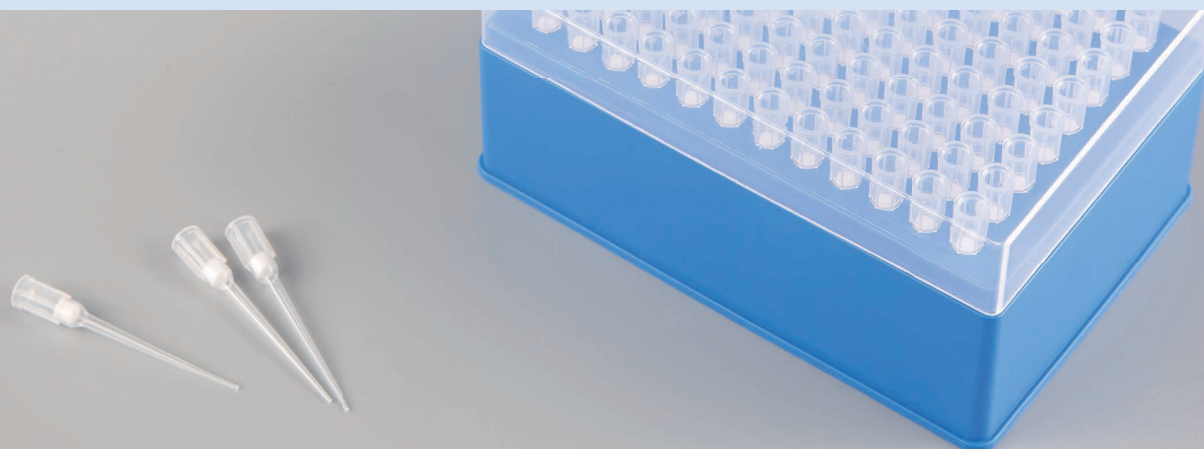

唾液采集器

Saliva Collectors

产品特点

- 医疗级聚丙烯材质
- 即用型唾液采集器，不含保存液
- 安全、无痛、无创、无交叉污染
- 可选配5ml和10ml管体
- 提供袋装和吸塑壳独立包装两款



产品订购信息

唾液采集器

产品型号	容量	管体刻度	无菌	无酶	包装规格
652005	5ml	×	×	√	1000套/箱
652011	10ml	√	×	√	1000套/箱
652505	5ml	×	×	√	吸塑盒独立包装, 400套/箱
652505-s	5ml	×	√	√	PE袋独立包装, 400套/箱
652511	10ml	√	×	√	吸塑盒独立包装, 275套/箱
652511-s	10ml	√	√	√	PE袋独立包装, 275套/箱
652000	--	--	×	√	100个/包, 1000个/箱

尺寸图

Dimensions=mm

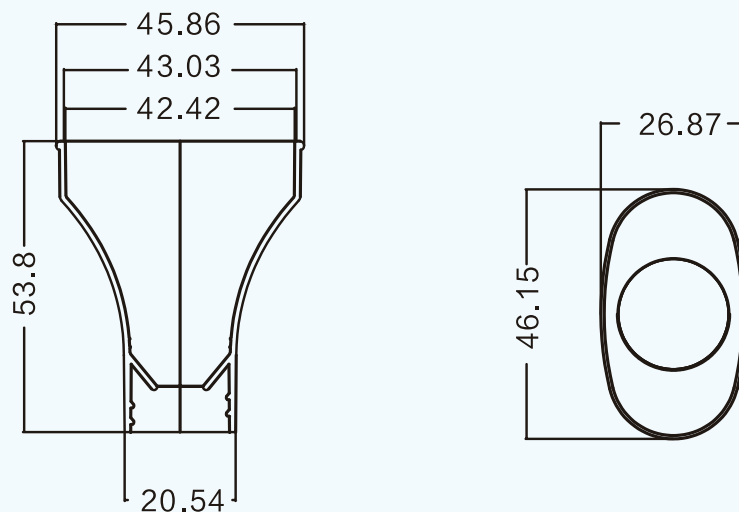

650006

CONTACT US

浙江镭达生物科技有限公司

联系电话：0576-84080099

中文网站：www.rongdabio.cn

英文网站：www.rongda-bio.com

地址：浙江省台州市黄岩区新前街道北院大道999号

